



Nome del prodotto

Controsupporti

Adatto per l'utilizzo con Serie 21 e Serie 21-E. Serie 22-1-AS solo per 22-1 e 22-2.

Num. art. 22-1

Serie 22

EAN 4021176012228



	Attributo tecnico	Metrico	Imperiale
	Ampiezza del controsupporto	55 mm	2 3/16 inch
	Profondità di serraggio del controsupporto	120 mm	4 3/4 inch
	Superficie di supporto	14 x 16 mm	
max.	Carico massimo consentito	3 t	3 US t
	Peso	0.69 kg	



esige anche

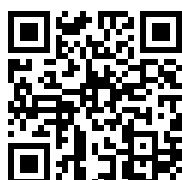

Estrattore interno a 2 strati

21-0

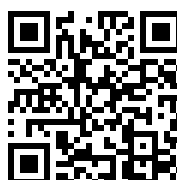

Estrattore interno a 2 strati

21-00

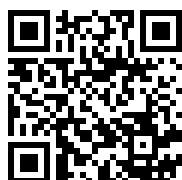

Estrattore interno a 2 strati

21-01



Estrattore interno a 2 strati

21-02

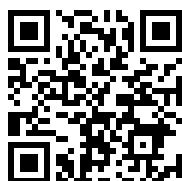

Estrattore interno a 2 strati

21-1

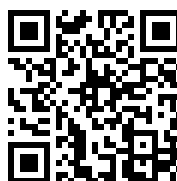

Estrattore interno a 2 strati

21-2

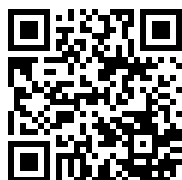

Estrattore interno a 2 strati

21-3

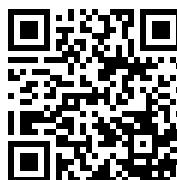

Estrattore interno a 2 strati

21-4

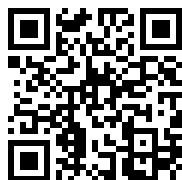

Estrattore interno a 2 strati

21-5

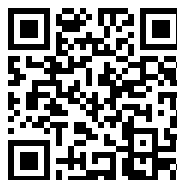

**Estrattore interno con
angoli di presa segmentati**

21-0-E



**Estrattore interno con
angoli di presa segmentati**

21-00-E

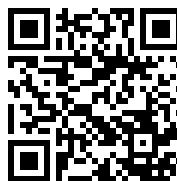

**Estrattore interno con
angoli di presa segmentati**

21-01-E

esige anche

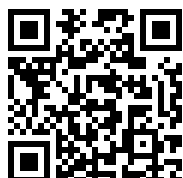

Estrattore interno con angoli di presa segmentati

21-1-E

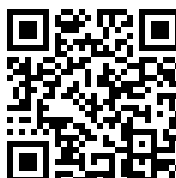

Estrattore interno con angoli di presa segmentati

21-2-E

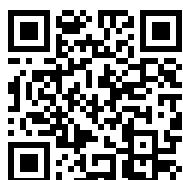

Estrattore interno con angoli di presa segmentati

21-3-E

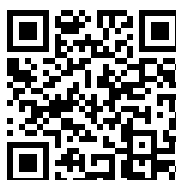

Estrattore interno con angoli di presa segmentati

21-4-E

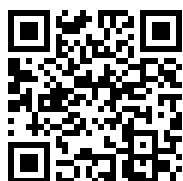

Estrattori a 2 strati per cuscinetti a rullini

21-40

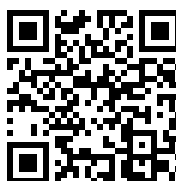

Estrattori a 2 strati per cuscinetti a rullini

21-41

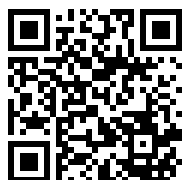

Estrattori a 2 strati per cuscinetti a rullini

21-42

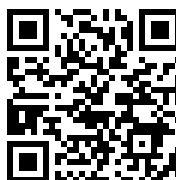

Estrattori a 2 strati per cuscinetti a rullini

21-43

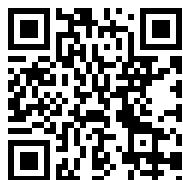

Estrattori a 2 strati per cuscinetti a rullini

21-44



Estrattori a 2 strati per cuscinetti a rullini

21-45

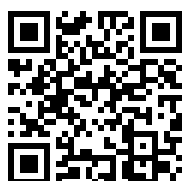

Estrattori a 2 strati per cuscinetti a rullini

21-46



Tecnologie



LIGHT SHIFT

Ganci di estrazione scorrevoli e retentivi con disco a molla interno.



Pezzo di ricambio

Num. art.	Nome del prodotto
22-1-T	Traversa
022-106	Vite filettata
22-1-1-P	Paio di griffe di riserva con accessori di montaggio

Acessori

Num. art.	Nome del prodotto
22-1-AS	Set di adattatori filettati

Viene utilizzato da

Num. art.	Nome del prodotto
21-0	Estrattore interno a 2 strati
21-00	Estrattore interno a 2 strati
21-01	Estrattore interno a 2 strati
21-02	Estrattore interno a 2 strati
21-1	Estrattore interno a 2 strati
21-2	Estrattore interno a 2 strati
21-3	Estrattore interno a 2 strati
21-4	Estrattore interno a 2 strati
21-5	Estrattore interno a 2 strati



Viene utilizzato da

Num. art.	Nome del prodotto
21-0-E	Estrattore interno con angoli di presa segmentati
21-00-E	Estrattore interno con angoli di presa segmentati
21-01-E	Estrattore interno con angoli di presa segmentati
21-1-E	Estrattore interno con angoli di presa segmentati
21-2-E	Estrattore interno con angoli di presa segmentati
21-3-E	Estrattore interno con angoli di presa segmentati
21-4-E	Estrattore interno con angoli di presa segmentati
21-40	Estrattori a 2 strati per cuscinetti a rullini
21-41	Estrattori a 2 strati per cuscinetti a rullini
21-42	Estrattori a 2 strati per cuscinetti a rullini
21-43	Estrattori a 2 strati per cuscinetti a rullini
21-44	Estrattori a 2 strati per cuscinetti a rullini
21-45	Estrattori a 2 strati per cuscinetti a rullini
21-46	Estrattori a 2 strati per cuscinetti a rullini
22-1-AS	Set di adattatori filettati
21-44-E	Estrattori per cuscinetti a rullini



é parte di

Num. art.	Nome del prodotto
24-A	Set di estrattori per cuscinetti a sfere
24-B	Set di estrattori per cuscinetti a sfere
24-C	Set di estrattori per cuscinetti a sfere
25-K	Set di estrattori per cuscinetti a sfere
25-A	Set di estrattori per cuscinetti a sfere
25-B	Set di estrattori per cuscinetti a sfere
25-C	Set di estrattori per cuscinetti a sfere
25-N	Set di estrattori per cuscinetti a sfere
28-C	Set di estrattori a battenti e controsupporti per l'estrazione di cuscinetti a sfera e spine cilindriche
28-D	Set di estrattori a battenti e controsupporti per l'estrazione di cuscinetti a sfera e spine cilindriche
K-22-C-E	Estrattore per cuscinetti a sfere in Set con controsupporti e estrattore a battente
K-22-A-E	Estrattore per cuscinetti a sfere in Set con controsupporti e estrattore a battente
K-22-B-E	Estrattore per cuscinetti a sfere in Set con controsupporti e estrattore a battente
WT-017	Assortimento estrattori - Estrazione interna - BASIC
WT-018	Assortimento estrattori - Estrazione interna - TOP
K-22-A	Estrattore per cuscinetti a sfere in Set con controsupporti e estrattore a battente
EVLW-2-INDUSTRIE	Display di vendita Industria
EVLW-2-KFZ	Display di vendita Automotive



é parte di

Num. art.	Nome del prodotto
EVLW-2-NFZ	Display di vendita del settore automotive/veicoli commerciali/macchine agricole
WT-1-INDUSTRIE	Assortimento estrattori - Industria

é pezzo di ricambio di

Num. art.	Nome del prodotto
24-A	Set di estrattori per cuscinetti a sfere
24-B	Set di estrattori per cuscinetti a sfere
24-C	Set di estrattori per cuscinetti a sfere
25-K	Set di estrattori per cuscinetti a sfere
25-A	Set di estrattori per cuscinetti a sfere
25-B	Set di estrattori per cuscinetti a sfere
25-C	Set di estrattori per cuscinetti a sfere
25-N	Set di estrattori per cuscinetti a sfere



é incluso anche in

Num. art.

Nome del prodotto

WT-018

Assortimento estrattori - Estrazione interna - TOP

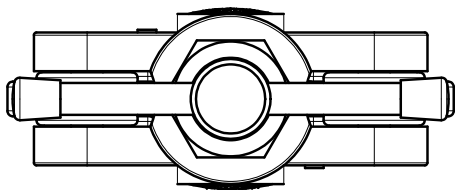
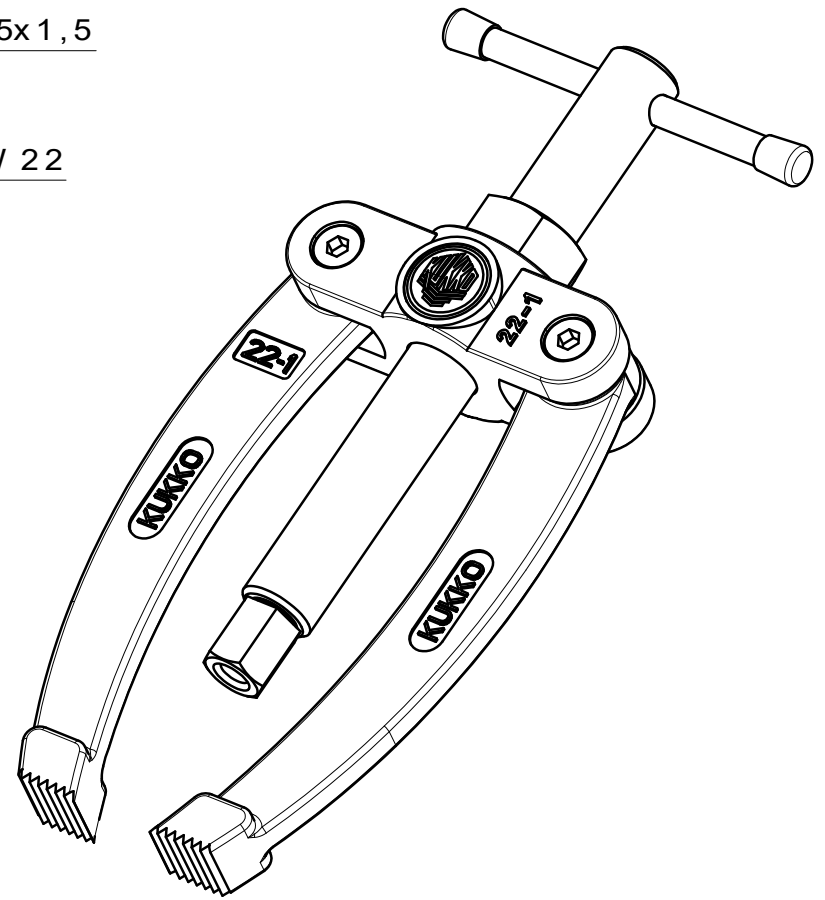
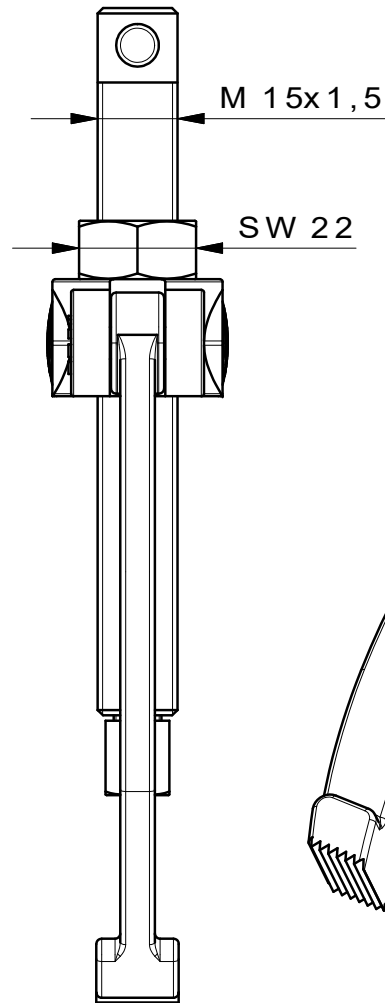
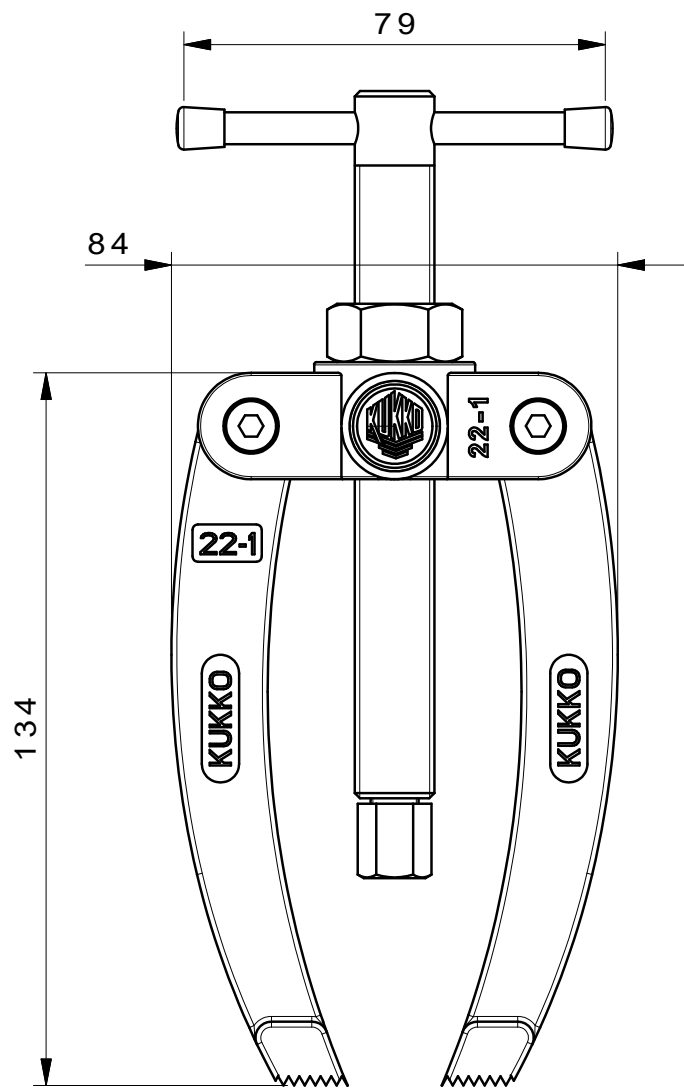

 Kleinbongartz & Kaiser oHG Werkzeugfabrik Hilden - Germany	Dokumentname: 22-1 Gegenstütze	Toleranz: DIN ISO 2768-m
	Dokumentbeschreibung: Baugruppe	Material: Hoch legierter Werkzeugstahl / High alloy tool steel
Erstellt von: Schultes	Erstellungsdatum: 12/04/2016	Maßstab: 1:1
Teilbeschreibung: Gegenstütze/ Counterstay		Wärmebehandlung / Härte: vergüteter Stahl/ tempered steel
Oberflächenbehandlung:		
Artikelnummer / ZNR.: 22-1	Dokumentversion: -	Schutzvermerk ISO 16016 beachten