



Nazwa produktu

## Podpornica

Stosowana w połączeniu z typoszeregim 21 i 21-E.  
Seria 22-1-AS tylko dla 22-1 i 22-2.

Numer artykułu 22-1  
Seria 22  
EAN 4021176012228

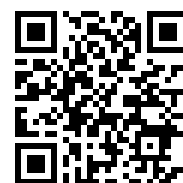

	Cecha techniczna	Metryczne	Imperial
	Rozpiętość mocowania podpornicy	55 mm	2 3/16 inch
	Głębokość mocowania podpornicy	120 mm	4 3/4 inch
	Powierzchni podparcia	14 x 16 mm	
max.	Dopuszczalne obciążenie	3 t	3 US t
	Ciężar	0.69 kg	

## Należy uzupełnić o

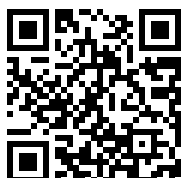

**Ściągacz 2-zaczepowy  
wewnętrzny**

21-0

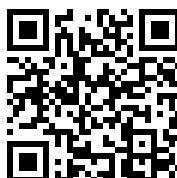

**Ściągacz 2-zaczepowy  
wewnętrzny**

21-00

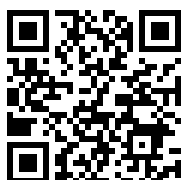

**Ściągacz 2-zaczepowy  
wewnętrzny**

21-01

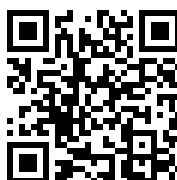

**Ściągacz 2-zaczepowy  
wewnętrzny**

21-02

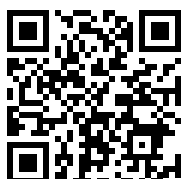

**Ściągacz 2-zaczepowy  
wewnętrzny**

21-1

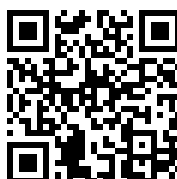

**Ściągacz 2-zaczepowy  
wewnętrzny**

21-2

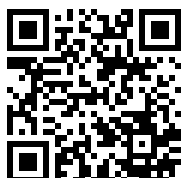

**Ściągacz 2-zaczepowy  
wewnętrzny**

21-3

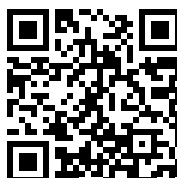

**Ściągacz 2-zaczepowy  
wewnętrzny**

21-4

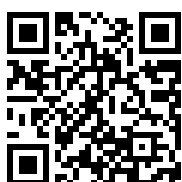

**Ściągacz 2-zaczepowy  
wewnętrzny**

21-5

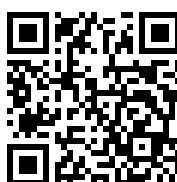

**Ściągacz wewnętrzny z  
segmentami zaczepowymi**

21-0-E

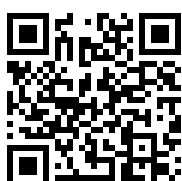

**Ściągacz wewnętrzny z  
segmentami zaczepowymi**

21-00-E



**Ściągacz wewnętrzny z  
segmentami zaczepowymi**

21-01-E



## Należy uzupełnić o

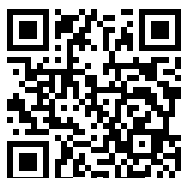

**Ściągacz wewnętrzny z segmentami zaczepowymi**

21-1-E

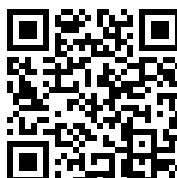

**Ściągacz wewnętrzny z segmentami zaczepowymi**

21-2-E

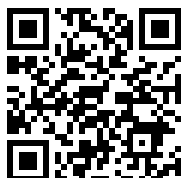

**Ściągacz wewnętrzny z segmentami zaczepowymi**

21-3-E

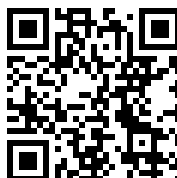

**Ściągacz wewnętrzny z segmentami zaczepowymi**

21-4-E

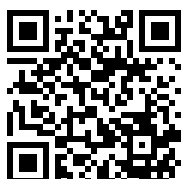

**Ściągacz 2-zaczepowy do łożysk igiełkowych**

21-40

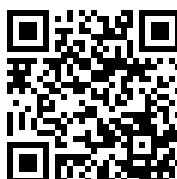

**Ściągacz 2-zaczepowy do łożysk igiełkowych**

21-41

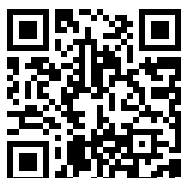

**Ściągacz 2-zaczepowy do łożysk igiełkowych**

21-42

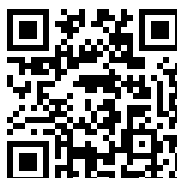

**Ściągacz 2-zaczepowy do łożysk igiełkowych**

21-43

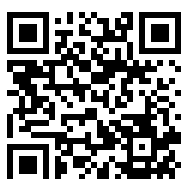

**Ściągacz 2-zaczepowy do łożysk igiełkowych**

21-44



**Ściągacz 2-zaczepowy do łożysk igiełkowych**

21-45

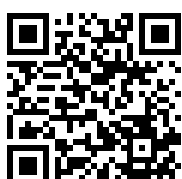

**Ściągacz 2-zaczepowy do łożysk igiełkowych**

21-46



## Technologie



### **LIGHT SHIFT**

Płynnie pracujący i samotrzymający się hak ciągnący z wewnętrzną podkładką sprężynową.



## Części zamienne

Numer artykułu	Nazwa produktu
22-1-T	Poprzeczka ściągacza
022-106	Wrzeciono
22-1-1-P	Ramiona ściągacza zapasowe z mocowaniami, para

## Akcesoria

Numer artykułu	Nazwa produktu
22-1-AS	Zestaw adapterów gwintu

## Stosowany z

Numer artykułu	Nazwa produktu
21-0	Ściągacz 2-zaczepowy wewnętrzny
21-00	Ściągacz 2-zaczepowy wewnętrzny
21-01	Ściągacz 2-zaczepowy wewnętrzny
21-02	Ściągacz 2-zaczepowy wewnętrzny
21-1	Ściągacz 2-zaczepowy wewnętrzny
21-2	Ściągacz 2-zaczepowy wewnętrzny
21-3	Ściągacz 2-zaczepowy wewnętrzny
21-4	Ściągacz 2-zaczepowy wewnętrzny
21-5	Ściągacz 2-zaczepowy wewnętrzny



## Stosowany z

<b>Numer artykułu</b>	<b>Nazwa produktu</b>
21-0-E	Ściągacz wewnętrzny z segmentami zaczepowymi
21-00-E	Ściągacz wewnętrzny z segmentami zaczepowymi
21-01-E	Ściągacz wewnętrzny z segmentami zaczepowymi
21-1-E	Ściągacz wewnętrzny z segmentami zaczepowymi
21-2-E	Ściągacz wewnętrzny z segmentami zaczepowymi
21-3-E	Ściągacz wewnętrzny z segmentami zaczepowymi
21-4-E	Ściągacz wewnętrzny z segmentami zaczepowymi
21-40	Ściągacz 2-zaczepowy do łożysk igiełkowych
21-41	Ściągacz 2-zaczepowy do łożysk igiełkowych
21-42	Ściągacz 2-zaczepowy do łożysk igiełkowych
21-43	Ściągacz 2-zaczepowy do łożysk igiełkowych
21-44	Ściągacz 2-zaczepowy do łożysk igiełkowych
21-45	Ściągacz 2-zaczepowy do łożysk igiełkowych
21-46	Ściągacz 2-zaczepowy do łożysk igiełkowych
22-1-AS	Zestaw adapterów gwintu
21-44-E	Ściągacze do łożysk igiełkowych



## Stanowi część

Numer artykułu	Nazwa produktu
24-A	Zestaw do ściągania i wyciągania łożysk kulkowych
24-B	Zestaw do ściągania i wyciągania łożysk kulkowych
24-C	Zestaw do ściągania i wyciągania łożysk kulkowych
25-K	Zestaw do wyciągania łożysk kulkowych
25-A	Zestaw do wyciągania łożysk kulkowych
25-B	Zestaw do wyciągania łożysk kulkowych
25-C	Zestaw do wyciągania łożysk kulkowych
25-N	Zestaw do wyciągania łożysk kulkowych
28-C	Zestaw z młotkiem ślizgowym i podpornicą do ściągania łożysk kulkowych i kołków pasowanych
28-D	Zestaw z młotkiem ślizgowym i podpornicą do ściągania łożysk kulkowych i kołków pasowanych
K-22-C-E	Zestaw do ściągania łożysk kulkowych z podpornicą i młotkiem ślizgowym
K-22-A-E	Zestaw do ściągania łożysk kulkowych z podpornicą i młotkiem ślizgowym
K-22-B-E	Zestaw do ściągania łożysk kulkowych z podpornicą i młotkiem ślizgowym
WT-017	Asortyment ściągaczy "Ściąganie wewnętrzne" - BASIC
WT-018	Asortyment ściągaczy "Ściąganie wewnętrzne" - TOP
K-22-A	Zestaw do ściągania łożysk kulkowych z podpornicą i młotkiem ślizgowym
EVLW-2-INDUSTRIE	Ścianka z narzędziami "Przemysł"
EVLW-2-KFZ	Verkaufswand Automotive



## Stanowi część

Numer artykułu	Nazwa produktu
EVLW-2-NFZ	Ścianka z narzędziami "Motoryzacja", "Pojazdy użytkowe", "Pojazdy rolnicze"
WT-1-INDUSTRIE	Asortyment ściągaczy "Przemysł"

## Jest częścią zamienną do

Numer artykułu	Nazwa produktu
24-A	Zestaw do ściągania i wyciągania łożysk kulkowych
24-B	Zestaw do ściągania i wyciągania łożysk kulkowych
24-C	Zestaw do ściągania i wyciągania łożysk kulkowych
25-K	Zestaw do wyciągania łożysk kulkowych
25-A	Zestaw do wyciągania łożysk kulkowych
25-B	Zestaw do wyciągania łożysk kulkowych
25-C	Zestaw do wyciągania łożysk kulkowych
25-N	Zestaw do wyciągania łożysk kulkowych





## Zawarty również w

**Numer artykułu**

**Nazwa produktu**

WT-018

Asortyment ściągaczy "Ściąganie wewnętrzne" - TOP

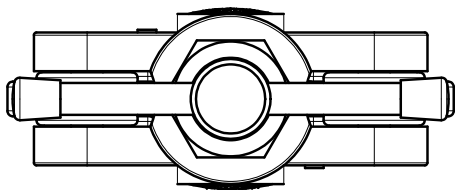
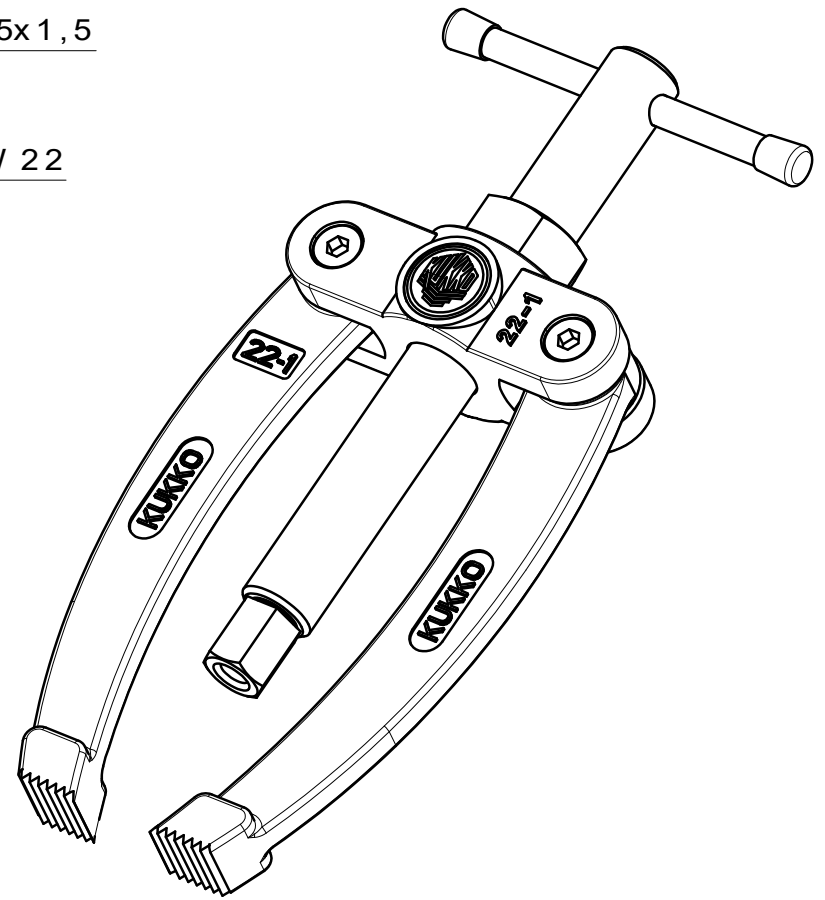
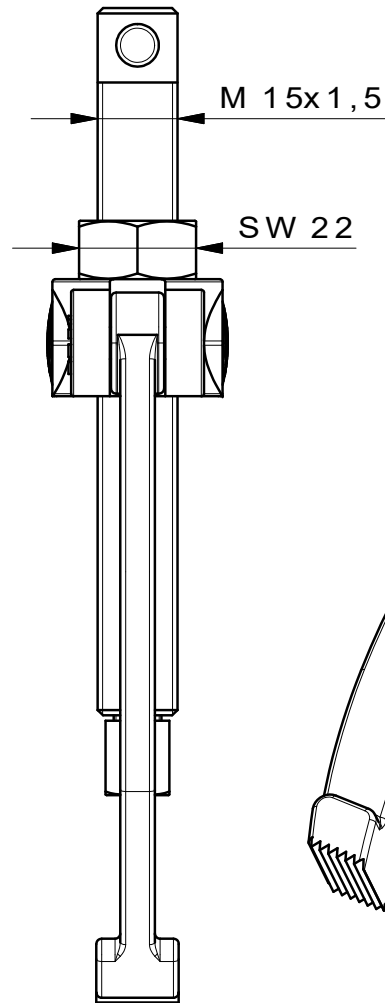
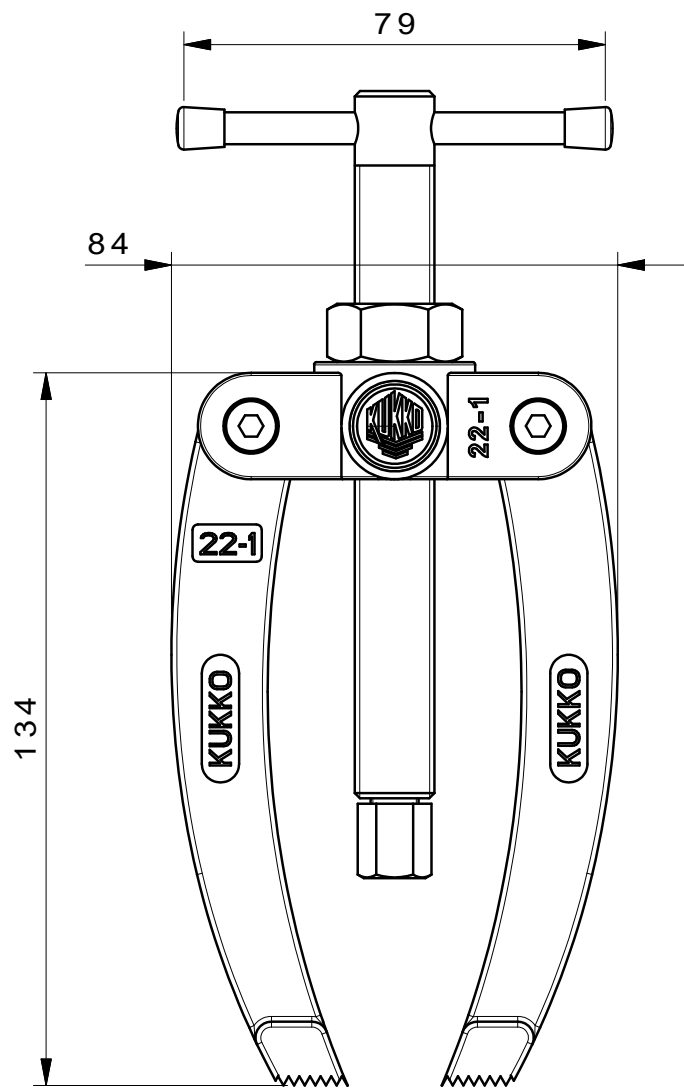

 <b>Kleinbongartz &amp; Kaiser oHG</b> Werkzeugfabrik Hilden - Germany	Dokumentname: 22-1 Gegenstütze	Toleranz: DIN ISO 2768-m
	Dokumentbeschreibung: Baugruppe	Material: Hoch legierter Werkzeugstahl / High alloy tool steel
Erstellt von: Schultes	Erstellungsdatum: 12/04/2016	Maßstab: 1:1
Teilbeschreibung: Gegenstütze/ Counterstay		Wärmebehandlung / Härte: vergüteter Stahl/ tempered steel
		Oberflächenbehandlung:
Artikelnummer / ZNR.: 22-1	Dokumentversion: -	Schutzvermerk ISO 16016 beachten