



Nome do produto

Suportes

Para a utilização com as séries 21 e 21-E. Série 22-1-AS apenas para 22-1 e 22-2.

Artigo Nº 22-1

Série 22

EAN 4021176012228



| | Características | Métrico | Polegada |
|------|---------------------------------------|------------|-------------|
| | Extensão dos suportes de extração | 55 mm | 2 3/16 inch |
| | Profundidade dos suportes de extração | 120 mm | 4 3/4 inch |
| | Surface d'appui | 14 x 16 mm | |
| max. | Carga máxima permitida | 3 t | 3 US t |
| | Peso | 0.69 kg | |



ainda necessita de

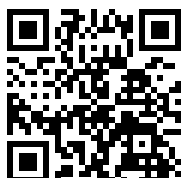

Extrator interno de 2 camadas

21-0



Extrator interno de 2 camadas

21-00

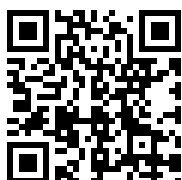

Extrator interno de 2 camadas

21-01

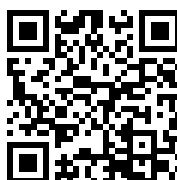

Extrator interno de 2 camadas

21-02

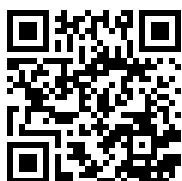

Extrator interno de 2 camadas

21-1

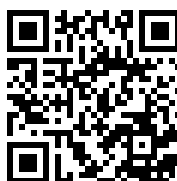

Extrator interno de 2 camadas

21-2

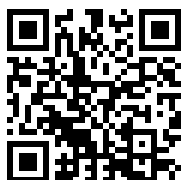

Extrator interno de 2 camadas

21-3

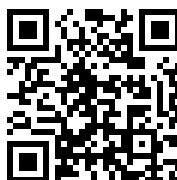

Extrator interno de 2 camadas

21-4



Extrator interno de 2 camadas

21-5

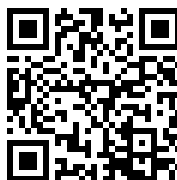

Extratores internos com extremidades de aderência segmentadas

21-0-E

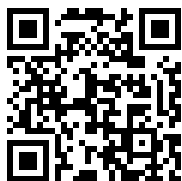

Extratores internos com extremidades de aderência segmentadas

21-00-E

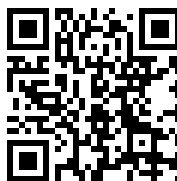

Extratores internos com extremidades de aderência segmentadas

21-01-E



ainda necessita de

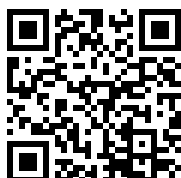

Extratores internos com extremidades de aderência segmentadas

21-1-E

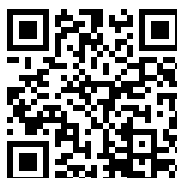

Extratores internos com extremidades de aderência segmentadas

21-2-E



Extratores internos com extremidades de aderência segmentadas

21-3-E



Extratores internos com extremidades de aderência segmentadas

21-4-E

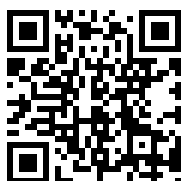

Extrator de rolamentos de agulhas de 2 camadas

21-40

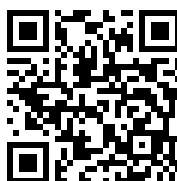

Extrator de rolamentos de agulhas de 2 camadas

21-41

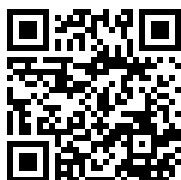

Extrator de rolamentos de agulhas de 2 camadas

21-42

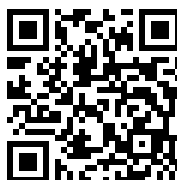

Extrator de rolamentos de agulhas de 2 camadas

21-43

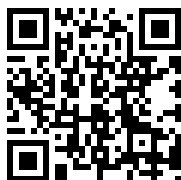

Extrator de rolamentos de agulhas de 2 camadas

21-44

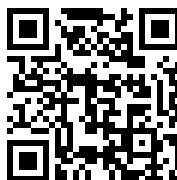

Extrator de rolamentos de agulhas de 2 camadas

21-45

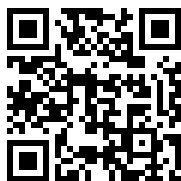

Extrator de rolamentos de agulhas de 2 camadas

21-46



Tecnologias



LIGHT SHIFT

Garras de extração de deslocamento suave e com autofixação, com discos de mola internos.



Peça de substituição

| Artigo Nº | Nome do produto |
|------------------|---|
| 22-1-T | Travessa |
| 022-106 | Fuso |
| 22-1-1-P | Par de ganchos de reposição com material de fixação |

Acessórios

| Artigo Nº | Nome do produto |
|------------------|--------------------------------|
| 22-1-AS | Conjunto de inserções roscadas |

é necessitado por

| Artigo Nº | Nome do produto |
|------------------|-------------------------------|
| 21-0 | Extrator interno de 2 camadas |
| 21-00 | Extrator interno de 2 camadas |
| 21-01 | Extrator interno de 2 camadas |
| 21-02 | Extrator interno de 2 camadas |
| 21-1 | Extrator interno de 2 camadas |
| 21-2 | Extrator interno de 2 camadas |
| 21-3 | Extrator interno de 2 camadas |
| 21-4 | Extrator interno de 2 camadas |
| 21-5 | Extrator interno de 2 camadas |



é necessitado por

| Artigo Nº | Nome do produto |
|------------------|---|
| 21-0-E | Extratores internos com extremidades de aderência segmentadas |
| 21-00-E | Extratores internos com extremidades de aderência segmentadas |
| 21-01-E | Extratores internos com extremidades de aderência segmentadas |
| 21-1-E | Extratores internos com extremidades de aderência segmentadas |
| 21-2-E | Extratores internos com extremidades de aderência segmentadas |
| 21-3-E | Extratores internos com extremidades de aderência segmentadas |
| 21-4-E | Extratores internos com extremidades de aderência segmentadas |
| 21-40 | Extrator de rolamentos de agulhas de 2 camadas |
| 21-41 | Extrator de rolamentos de agulhas de 2 camadas |
| 21-42 | Extrator de rolamentos de agulhas de 2 camadas |
| 21-43 | Extrator de rolamentos de agulhas de 2 camadas |
| 21-44 | Extrator de rolamentos de agulhas de 2 camadas |
| 21-45 | Extrator de rolamentos de agulhas de 2 camadas |
| 21-46 | Extrator de rolamentos de agulhas de 2 camadas |
| 22-1-AS | Conjunto de inserções roscadas |
| 21-44-E | Extratores de rolamentos de agulhas |



Faz parte de

| Artigo Nº | Nome do produto |
|------------------|--|
| 24-A | Conjunto de extração e desmontagem de rolamentos de esferas |
| 24-B | Conjunto de extração e desmontagem de rolamentos de esferas |
| 24-C | Conjunto de extração e desmontagem de rolamentos de esferas |
| 25-K | Conjunto de desmontagem de rolamentos de esferas |
| 25-A | Conjunto de desmontagem de rolamentos de esferas |
| 25-B | Conjunto de desmontagem de rolamentos de esferas |
| 25-C | Conjunto de desmontagem de rolamentos de esferas |
| 25-N | Conjunto de desmontagem de rolamentos de esferas |
| 28-C | Conjunto de martelo deslizante e suportes de extração para extrair os rolamento de esferas e cavilhas de escarva |
| 28-D | Conjunto de martelo deslizante e suportes de extração para extrair os rolamento de esferas e cavilhas de escarva |
| K-22-C-E | Conjunto de extrator de rolamentos com suportes e martelo deslizante |
| K-22-A-E | Conjunto de extrator de rolamentos com suportes e martelo deslizante |
| K-22-B-E | Conjunto de extrator de rolamentos com suportes e martelo deslizante |
| WT-017 | Gama de extratores - Extração interna - BASIC |
| WT-018 | Gama de extratores - Extração interna - TOP |
| K-22-A | Conjunto de extrator de rolamentos com suportes e martelo deslizante |
| EVLW-2-INDUSTRIE | Parede de vendas setor |
| EVLW-2-KFZ | Parede de vendas automóvel |



Faz parte de

| Artigo Nº | Nome do produto |
|------------------|---|
| EVLW-2-NFZ | Parede de vendas automóvel/ veículos comerciais/ máquinas agrícolas |
| WT-1-INDUSTRIE | Gama de extratores - Indústria |

é uma peça de substituição de

| Artigo Nº | Nome do produto |
|------------------|---|
| 24-A | Conjunto de extração e desmontagem de rolamentos de esferas |
| 24-B | Conjunto de extração e desmontagem de rolamentos de esferas |
| 24-C | Conjunto de extração e desmontagem de rolamentos de esferas |
| 25-K | Conjunto de desmontagem de rolamentos de esferas |
| 25-A | Conjunto de desmontagem de rolamentos de esferas |
| 25-B | Conjunto de desmontagem de rolamentos de esferas |
| 25-C | Conjunto de desmontagem de rolamentos de esferas |
| 25-N | Conjunto de desmontagem de rolamentos de esferas |



Está também incluído em

Artigo N°

Nome do produto

WT-018

Gama de extratores - Extração interna - TOP

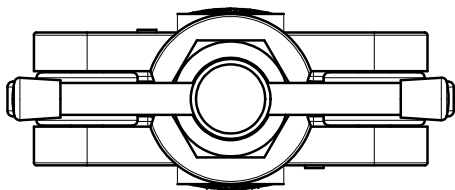
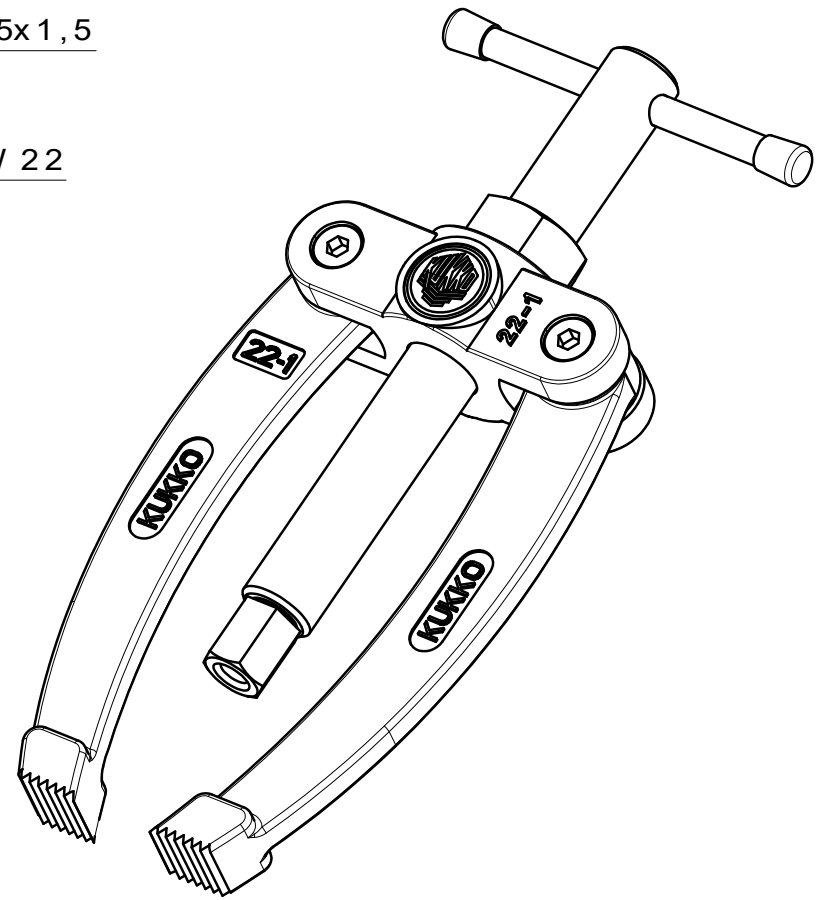
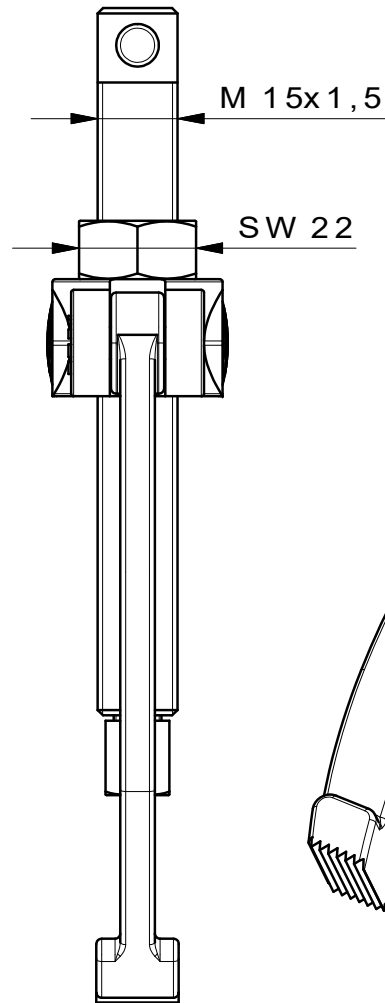
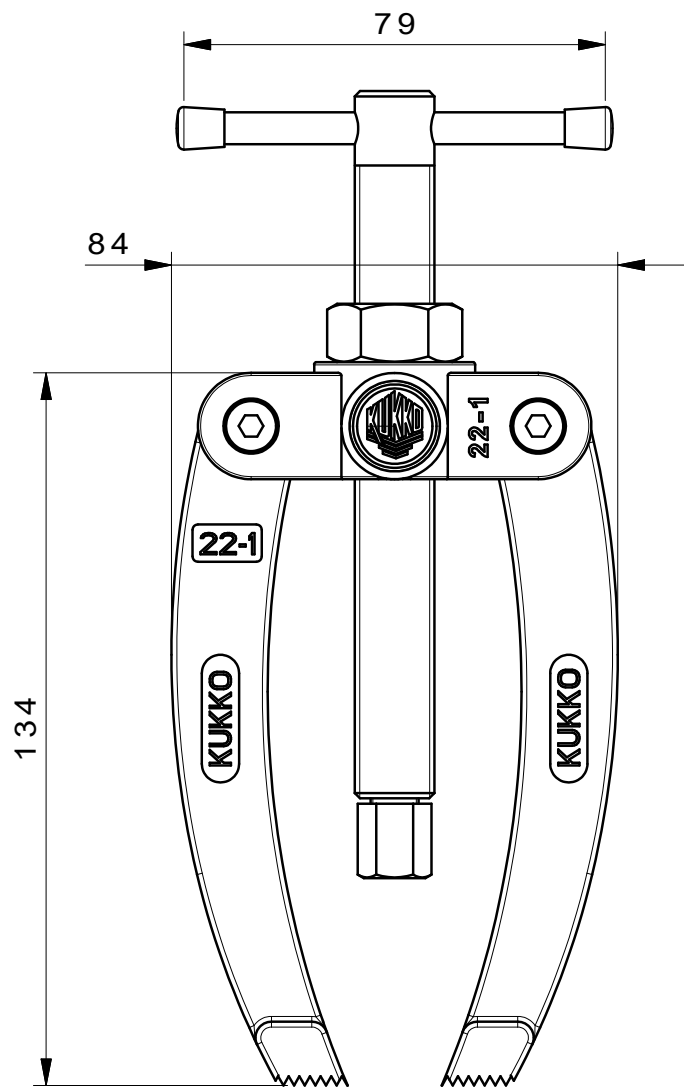

| | | |
|---|------------------------------------|--|
|  Kleinbongartz & Kaiser oHG Werkzeugfabrik Hilden - Germany | Dokumentname: 22-1 Gegenstütze | Toleranz: DIN ISO 2768-m |
| | Dokumentbeschreibung: Baugruppe | Material: Hoch legierter Werkzeugstahl / High alloy tool steel |
| Erstellt von: Schultes | Erstellungsdatum: 12/04/2016 | Maßstab: 1:1 |
| Teilbeschreibung: Gegenstütze/ Counterstay | | Wärmebehandlung / Härte: vergüteter Stahl/ tempered steel |
| Oberflächenbehandlung: | | |
| Artikelnummer / ZNR.: 22-1 | Dokumentversion: - | Schutzvermerk ISO 16016 beachten |