



Название артикула

## Контропора

Для использования с тип 21 и тип 21-Е. Тип 22-1-AS только для 22-1 и 22-2.

№ арт. 22-1

Серия 22

штрих-код 4021176012228



	Техническая характеристика	метрический	в дюймах
	Ширина фиксации контропоры	55 mm	2 3/16 inch
	Глубина фиксации контропоры	120 mm	4 3/4 inch
	Опорная поверхность	14 x 16 mm	
max.	Максимально допустимая нагрузка	3 t	3 US t
	Вес	0.69 kg	



также потребуется

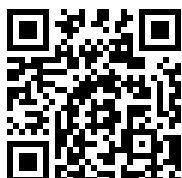

**Внутренний съёмник с  
двухзахватным распором**  
21-0

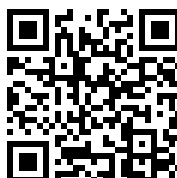

**Внутренний съёмник с  
двухзахватным распором**  
21-00

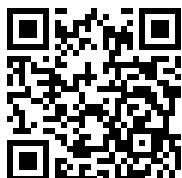

**Внутренний съёмник с  
двухзахватным распором**  
21-01



**Внутренний съёмник с  
двухзахватным распором**  
21-02

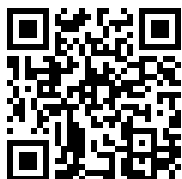

**Внутренний съёмник с  
двухзахватным распором**  
21-1

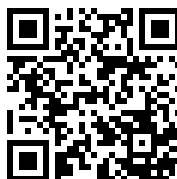

**Внутренний съёмник с  
двухзахватным распором**  
21-2



**Внутренний съёмник с  
двухзахватным распором**  
21-3



**Внутренний съёмник с  
двухзахватным распором**  
21-4



**Внутренний съёмник с  
двухзахватным распором**  
21-5

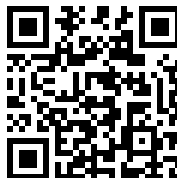

**Внутренний съёмник с  
сегментированными  
захватами**  
21-0-E

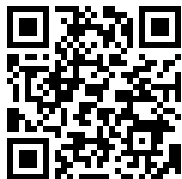

**Внутренний съёмник с  
сегментированными  
захватами**  
21-00-E



**Внутренний съёмник с  
сегментированными  
захватами**  
21-01-E



также потребуется

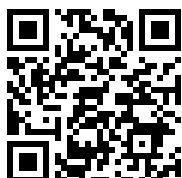

**Внутренний съёмник с сегментированными захватами**

21-1-E

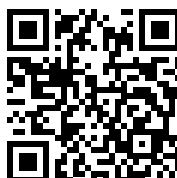

**Внутренний съёмник с сегментированными захватами**

21-2-E

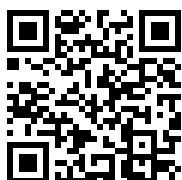

**Внутренний съёмник с сегментированными захватами**

21-3-E

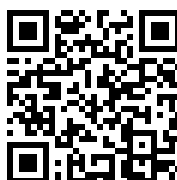

**Внутренний съёмник с сегментированными захватами**

21-4-E

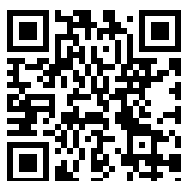

**Съёмник игольчатых подшипников, с двухзахватным распором**

21-40

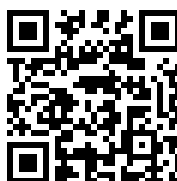

**Съёмник игольчатых подшипников, с двухзахватным распором**

21-41

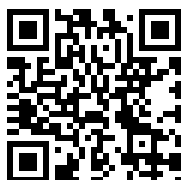

**Съёмник игольчатых подшипников, с двухзахватным распором**

21-42

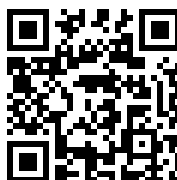

**Съёмник игольчатых подшипников, с двухзахватным распором**

21-43

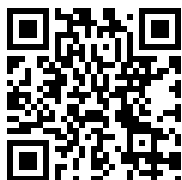

**Съёмник игольчатых подшипников, с двухзахватным распором**

21-44

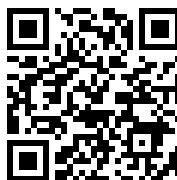

**Съёмник игольчатых подшипников, с двухзахватным распором**

21-45

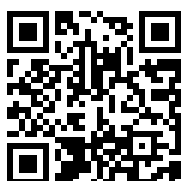

**Съёмник игольчатых подшипников, с двухзахватным распором**

21-46



## Технологии



### LIGHT SHIFT

Плавно перемещающийся и самоудерживающийся крюк для снятия со внутренней пружинной шайбой.



## Запасная часть

№ арт.	Название артикула
22-1-T	Траверса
022-106	Шпиндель
22-1-1-P	1 пара запасных крючков, с крепёжом

## Принадлежности

№ арт.	Название артикула
22-1-AS	Набор резьбовых переходников

## Используется с

№ арт.	Название артикула
21-0	Внутренний съёмник с двухзахватным распором
21-00	Внутренний съёмник с двухзахватным распором
21-01	Внутренний съёмник с двухзахватным распором
21-02	Внутренний съёмник с двухзахватным распором
21-1	Внутренний съёмник с двухзахватным распором
21-2	Внутренний съёмник с двухзахватным распором
21-3	Внутренний съёмник с двухзахватным распором
21-4	Внутренний съёмник с двухзахватным распором
21-5	Внутренний съёмник с двухзахватным распором



## ИСПОЛЬЗУЕТСЯ С

<b>№ арт.</b>	<b>Название артикула</b>
21-0-E	Внутренний съёмник с сегментированными захватами
21-00-E	Внутренний съёмник с сегментированными захватами
21-01-E	Внутренний съёмник с сегментированными захватами
21-1-E	Внутренний съёмник с сегментированными захватами
21-2-E	Внутренний съёмник с сегментированными захватами
21-3-E	Внутренний съёмник с сегментированными захватами
21-4-E	Внутренний съёмник с сегментированными захватами
21-40	Съёмник игольчатых подшипников, с двухзахватным распором
21-41	Съёмник игольчатых подшипников, с двухзахватным распором
21-42	Съёмник игольчатых подшипников, с двухзахватным распором
21-43	Съёмник игольчатых подшипников, с двухзахватным распором
21-44	Съёмник игольчатых подшипников, с двухзахватным распором
21-45	Съёмник игольчатых подшипников, с двухзахватным распором
21-46	Съёмник игольчатых подшипников, с двухзахватным распором
22-1-AS	Набор резьбовых переходников
21-44-E	Съёмники игольчатых подшипников, с сегментным распором



## ЯВЛЯЕТСЯ ЧАСТЬЮ

<b>№ арт.</b>	<b>Название артикула</b>
24-A	Набор для демонтажа подшипников
24-B	Набор для демонтажа подшипников
24-C	Набор для демонтажа подшипников
25-K	Набор для демонтажа подшипников
25-A	Набор для демонтажа подшипников
25-B	Набор для демонтажа подшипников
25-C	Набор для демонтажа подшипников
25-N	Набор для демонтажа подшипников
28-C	Набор с обратным молотком и контропорой, для демонтажа подшипников и установочных штифтов,
28-D	Набор с обратным молотком и контропорой, для демонтажа подшипников и установочных штифтов,
K-22-C-E	Набор для демонтажа шарикоподшипников с контропорой и обратным молотком
K-22-A-E	Набор для демонтажа шарикоподшипников с контропорой и обратным молотком
K-22-B-E	Набор для демонтажа шарикоподшипников с контропорой и обратным молотком
WT-017	Набор съёмников для внутреннего демонтажа, серия Basic
WT-018	Набор съёмников для внутреннего демонтажа, серия Top
K-22-A	Набор для демонтажа шарикоподшипников с контропорой и обратным молотком
EVLW-2-INDUSTRIE	Стенд с инструментами промышленного назначения
EVLW-2-KFZ	Стенд с инструментами для автосервиса



## является частью

<b>№ арт.</b>	<b>Название артикула</b>
EVLW-2-NFZ	Стенд с инструментами для автосервиса / грузовиков, автобусов, прицепов / сельхозтехники
WT-1-INDUSTRIE	Набор съёмников для грузовиков, автобусов, прицепов

## служит запчастью для

<b>№ арт.</b>	<b>Название артикула</b>
24-A	Набор для демонтажа подшипников
24-B	Набор для демонтажа подшипников
24-C	Набор для демонтажа подшипников
25-K	Набор для демонтажа подшипников
25-A	Набор для демонтажа подшипников
25-B	Набор для демонтажа подшипников
25-C	Набор для демонтажа подшипников
25-N	Набор для демонтажа подшипников





ТАКЖЕ ВХОДИТ В

**№ арт.**

**Название артикула**

WT-018

Набор съёмников для внутреннего демонтажа, серия Top

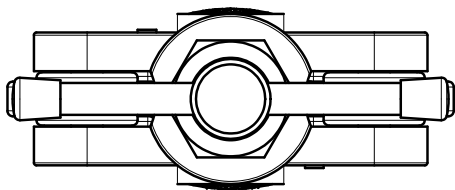
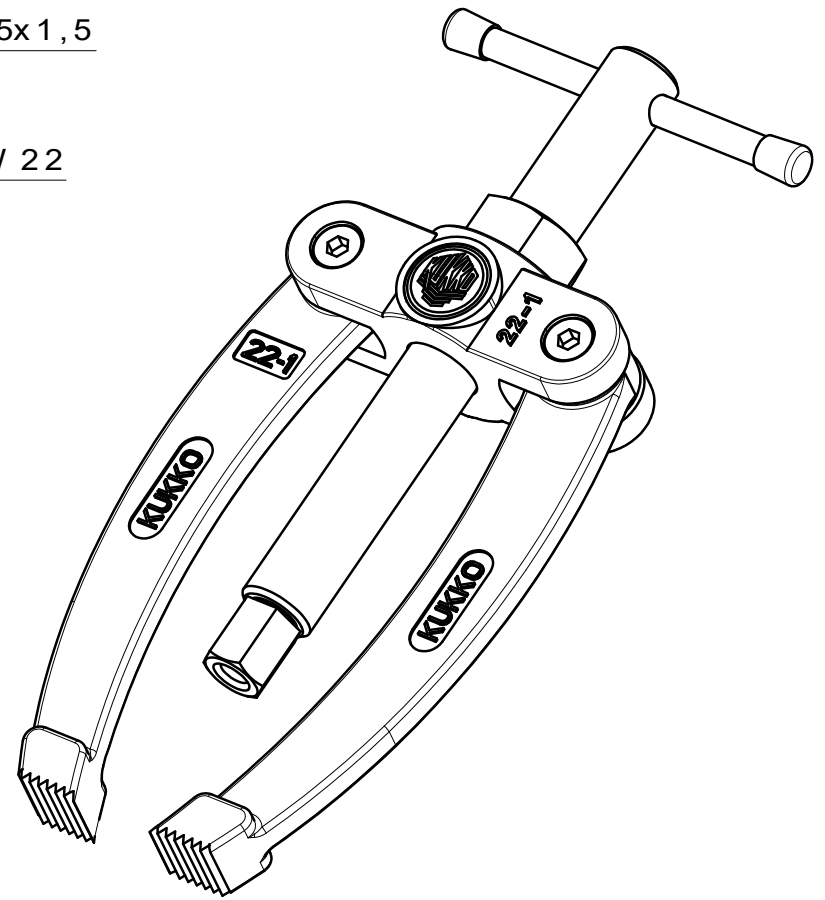
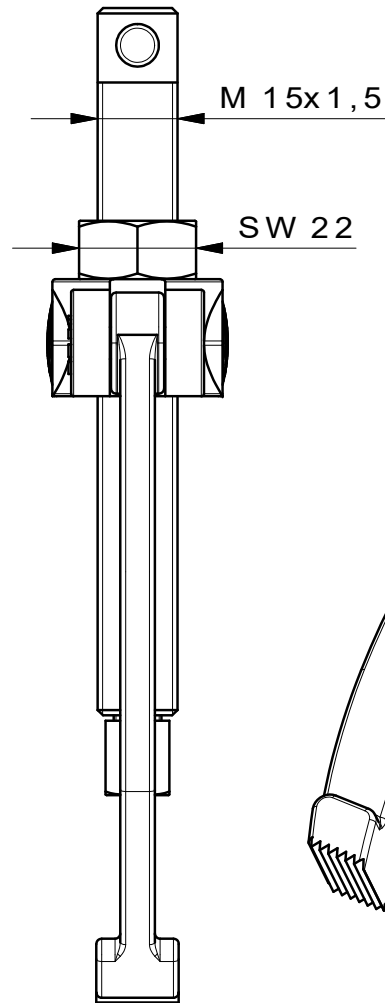
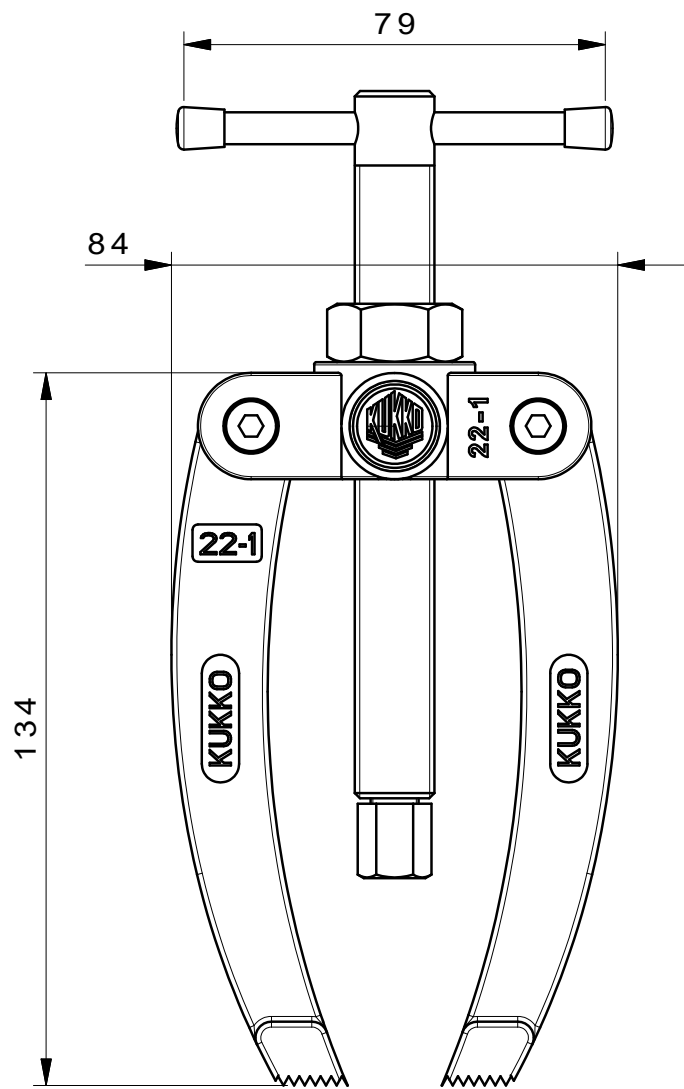

 <b>Kleinbongartz &amp; Kaiser oHG</b> Werkzeugfabrik Hilden - Germany	Dokumentname: 22-1 Gegenstütze	Toleranz: DIN ISO 2768-m
	Dokumentbeschreibung: Baugruppe	Material: Hoch legierter Werkzeugstahl / High alloy tool steel
	Erstellt von: Schultes	Erstellungsdatum: 12/04/2016
Teilbeschreibung: Gegenstütze/ Counterstay		Wärmebehandlung / Härte: vergüteter Stahl/ tempered steel
		Oberflächenbehandlung:
Artikelnummer / ZNR.: 22-1	Dokumentversion: -	Schutzvermerk ISO 16016 beachten