



Nome del prodotto

Controsupporti

Adatto per l'utilizzo con Serie 21 e Serie 21-E. Serie 22-1-AS solo per 22-1 e 22-2.

Num. art. 22-2

Serie 22

EAN 4021176012303

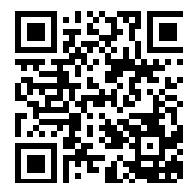

	Attributo tecnico	Metrico	Imperiale
	Ampiezza del controsupporto	100 mm	
	Profondità di serraggio del controsupporto	165 mm	
	Superficie di supporto	14 x 18 mm	
max.	Carico massimo consentito	4 t	4 US t
	Peso	1.873 kg	



esige anche

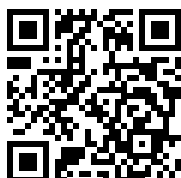

Estrattore interno a 2 strati

21-3



Estrattore interno a 2 strati

21-4

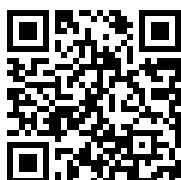

Estrattore interno a 2 strati

21-5



Estrattore interno a 2 strati

21-6

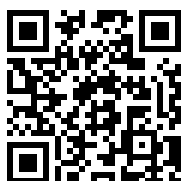

Estrattore interno a 2 strati

21-7

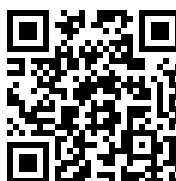

Estrattore interno a 2 strati

21-8

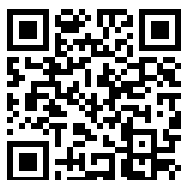

Estrattore interno con angoli di presa segmentati

21-0-E

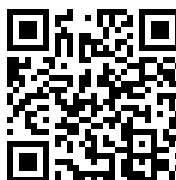

Estrattore interno con angoli di presa segmentati

21-00-E



Estrattore interno con angoli di presa segmentati

21-01-E

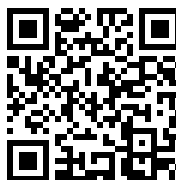

Estrattore interno con angoli di presa segmentati

21-1-E

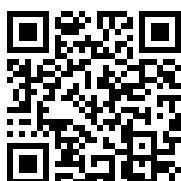

Estrattore interno con angoli di presa segmentati

21-2-E

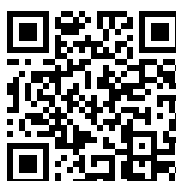

Estrattore interno con angoli di presa segmentati

21-3-E

esige anche

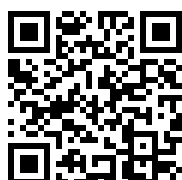

**Estrattore interno con
angoli di presa segmentati**

21-4-E

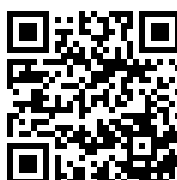

**Estrattore interno con
angoli di presa segmentati**

21-5-E

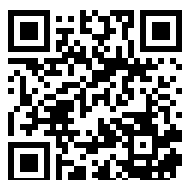

**Estrattore interno con
angoli di presa segmentati**

21-6-E

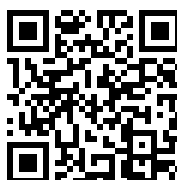

**Estrattore interno con
angoli di presa segmentati**

21-7-E

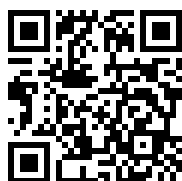

**Estrattori a 2 strati per
cuscinetti a rullini**

21-40

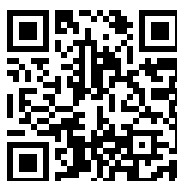

**Estrattori a 2 strati per
cuscinetti a rullini**

21-41

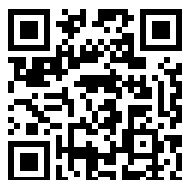

**Estrattori a 2 strati per
cuscinetti a rullini**

21-42

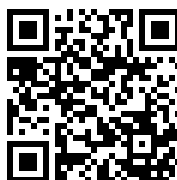

**Estrattori a 2 strati per
cuscinetti a rullini**

21-43

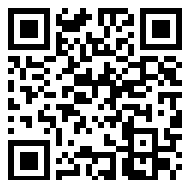

**Estrattori a 2 strati per
cuscinetti a rullini**

21-44



**Estrattori a 2 strati per
cuscinetti a rullini**

21-45

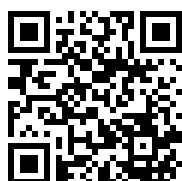

**Estrattori a 2 strati per
cuscinetti a rullini**

21-46



Tecnologie



LIGHT SHIFT

Ganci di estrazione scorrevoli e retentivi con disco a molla interno.



EASY SCREW

Il cuscinetto di spinta integrato facilita la rotazione grazie alla resistenza di attrito ridotta.



Pezzo di ricambio

Num. art.	Nome del prodotto
22-2-T	Traversa
022-206	Vite filettata
22-2-1-P	Paio di griffe di riserva con accessori di montaggio

Acessori

Num. art.	Nome del prodotto
22-1-AS	Set di adattatori filettati

Viene utilizzato da

Num. art.	Nome del prodotto
225-SK	Estrattore con griffe di estrazione autocentranti
21-3	Estrattore interno a 2 strati
21-4	Estrattore interno a 2 strati
21-5	Estrattore interno a 2 strati
21-6	Estrattore interno a 2 strati
21-7	Estrattore interno a 2 strati
21-8	Estrattore interno a 2 strati
21-0-E	Estrattore interno con angoli di presa segmentati
21-00-E	Estrattore interno con angoli di presa segmentati



Viene utilizzato da

Num. art.	Nome del prodotto
21-01-E	Estrattore interno con angoli di presa segmentati
21-1-E	Estrattore interno con angoli di presa segmentati
21-2-E	Estrattore interno con angoli di presa segmentati
21-3-E	Estrattore interno con angoli di presa segmentati
21-4-E	Estrattore interno con angoli di presa segmentati
21-5-E	Estrattore interno con angoli di presa segmentati
21-6-E	Estrattore interno con angoli di presa segmentati
21-7-E	Estrattore interno con angoli di presa segmentati
21-40	Estrattori a 2 strati per cuscinetti a rullini
21-41	Estrattori a 2 strati per cuscinetti a rullini
21-42	Estrattori a 2 strati per cuscinetti a rullini
21-43	Estrattori a 2 strati per cuscinetti a rullini
21-44	Estrattori a 2 strati per cuscinetti a rullini
21-45	Estrattori a 2 strati per cuscinetti a rullini
21-46	Estrattori a 2 strati per cuscinetti a rullini
22-1-AS	Set di adattatori filettati
225-1	Estrattore con griffe di estrazione autocentranti
225-2	Estrattore con griffe di estrazione autocentranti
225-3	Estrattore con griffe di estrazione autocentranti
21-44-E	Estrattori per cuscinetti a rullini



é parte di

Num. art.	Nome del prodotto
24-A	Set di estrattori per cuscinetti a sfere
24-B	Set di estrattori per cuscinetti a sfere
24-C	Set di estrattori per cuscinetti a sfere
25-A	Set di estrattori per cuscinetti a sfere
25-B	Set di estrattori per cuscinetti a sfere
25-C	Set di estrattori per cuscinetti a sfere
28-C	Set di estrattori a battenti e controsupporti per l'estrazione di cuscinetti a sfera e spine cilindriche
28-D	Set di estrattori a battenti e controsupporti per l'estrazione di cuscinetti a sfera e spine cilindriche
WT-017	Assortimento estrattori - Estrazione interna - BASIC
WT-018	Assortimento estrattori - Estrazione interna - TOP
K-22-B	Estrattore per cuscinetti a sfere in Set con controsupporti e estrattore a battente
EVLW-2-INDUSTRIE	Display di vendita Industria
EVLW-2-KFZ	Display di vendita Automotive
EVLW-2-NFZ	Display di vendita del settore automotive/veicoli commerciali/macchine agricole



é pezzo di ricambio di

Num. art.	Nome del prodotto
24-A	Set di estrattori per cuscinetti a sfere
24-B	Set di estrattori per cuscinetti a sfere
24-C	Set di estrattori per cuscinetti a sfere
25-A	Set di estrattori per cuscinetti a sfere
25-B	Set di estrattori per cuscinetti a sfere
25-C	Set di estrattori per cuscinetti a sfere

é incluso anche in

Num. art.	Nome del prodotto
WT-018	Assortimento estrattori - Estrazione interna - TOP

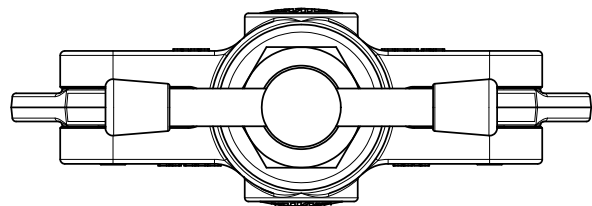
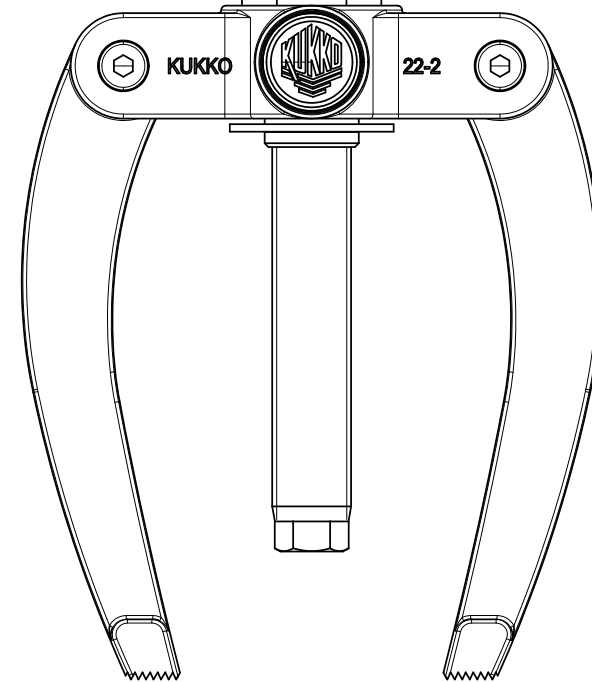
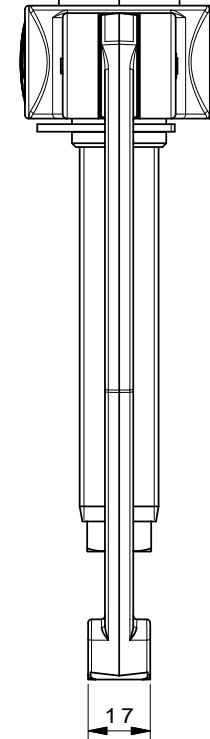
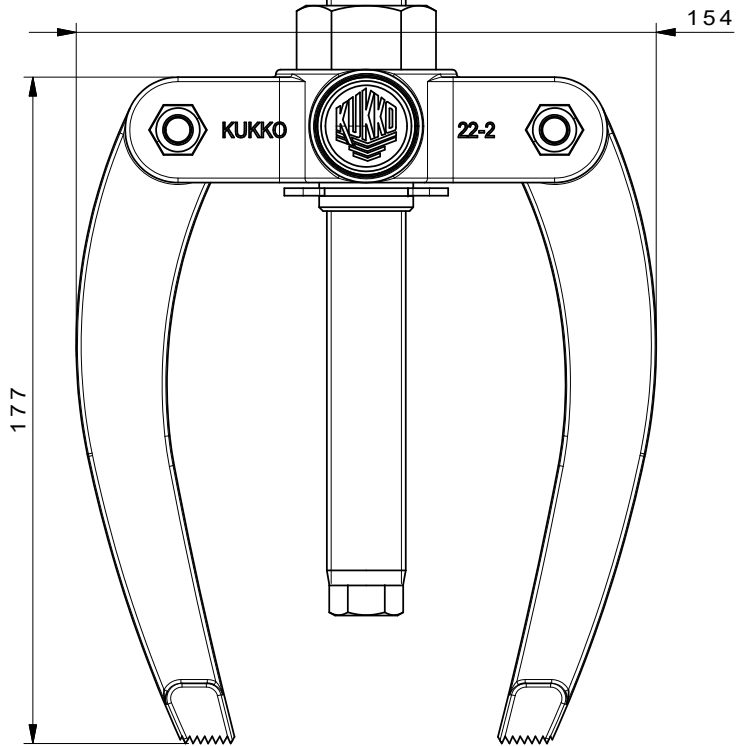
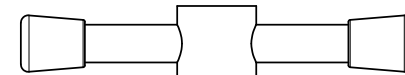
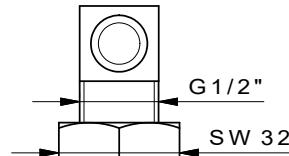
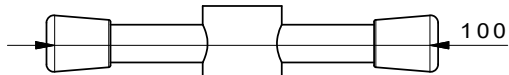
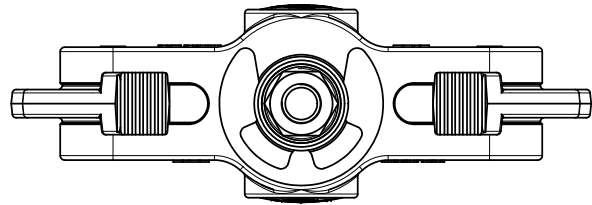

 Kleinbongartz & Kaiser oHG Werkzeugfabrik Hilden - Germany	Dokumentname: 22-2_Gegenstütze	Toleranz: DIN ISO 2768-m
	Dokumentbeschreibung: Baugruppe	Material: Hoch legierter Werkzeugstahl / High alloy tool steel
Erstellt / Geprüft von: Schultes	Erstellungsdatum: 30/03/2015	Maßstab: 1:1
Teilbeschreibung: Gegenstütze/ Counterstay		Wärmebehandlung / Härte: vergüteter Stahl/ tempered steel
Oberflächenbehandlung:		
Artikelnummer / ZNR.: 22-2	Dokumentversion: -	Schutzvermerk ISO 16016 beachten