



Nome do produto

Suportes

Para a utilização com as séries 21 e 21-E. Série 22-1-AS apenas para 22-1 e 22-2.

Artigo Nº 22-2

Série 22

EAN 4021176012303



	Características	Métrico	Polegada
	Extensão dos suportes de extração	100 mm	
	Profundidade dos suportes de extração	165 mm	
	Surface d'appui	14 x 18 mm	
max.	Carga máxima permitida	4 t	4 US t
	Peso	1.873 kg	



ainda necessita de

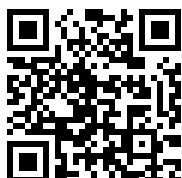

Extrator interno de 2 camadas

21-3

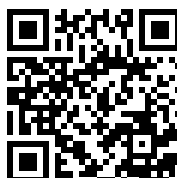

Extrator interno de 2 camadas

21-4

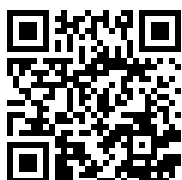

Extrator interno de 2 camadas

21-5

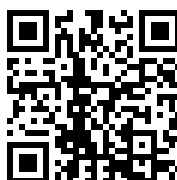

Extrator interno de 2 camadas

21-6

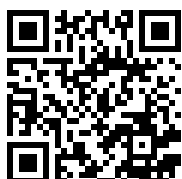

Extrator interno de 2 camadas

21-7



Extrator interno de 2 camadas

21-8

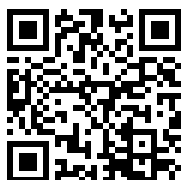

Extratores internos com extremidades de aderência segmentadas

21-0-E



Extratores internos com extremidades de aderência segmentadas

21-00-E

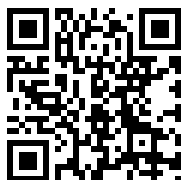

Extratores internos com extremidades de aderência segmentadas

21-01-E



Extratores internos com extremidades de aderência segmentadas

21-1-E



Extratores internos com extremidades de aderência segmentadas

21-2-E

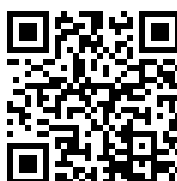

Extratores internos com extremidades de aderência segmentadas

21-3-E



ainda necessita de

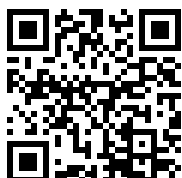

Extratores internos com extremidades de aderência segmentadas

21-4-E

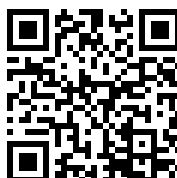

Extratores internos com extremidades de aderência segmentadas

21-5-E



Extratores internos com extremidades de aderência segmentadas

21-6-E

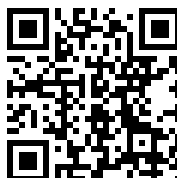

Extratores internos com extremidades de aderência segmentadas

21-7-E

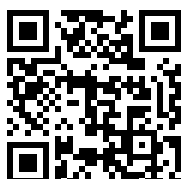

Extrator de rolamentos de agulhas de 2 camadas

21-40

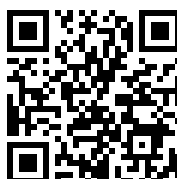

Extrator de rolamentos de agulhas de 2 camadas

21-41

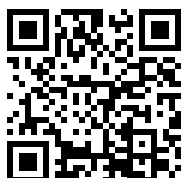

Extrator de rolamentos de agulhas de 2 camadas

21-42



Extrator de rolamentos de agulhas de 2 camadas

21-43

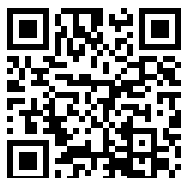

Extrator de rolamentos de agulhas de 2 camadas

21-44

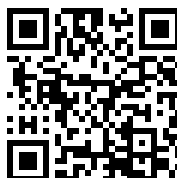

Extrator de rolamentos de agulhas de 2 camadas

21-45

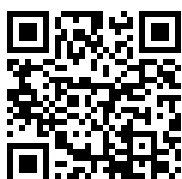

Extrator de rolamentos de agulhas de 2 camadas

21-46



Tecnologias



LIGHT SHIFT

Garras de extração de deslocamento suave e com autofixação, com discos de mola internos.



EASY SCREW

O rolamento embutido facilita a rotação devido à redução da resistência ao atrito.



Peça de substituição

Artigo Nº	Nome do produto
22-2-T	Travessa
022-206	Fuso
22-2-1-P	Par de ganchos de reposição com material de fixação

Acessórios

Artigo Nº	Nome do produto
22-1-AS	Conjunto de inserções roscadas

é necessitado por

Artigo Nº	Nome do produto
225-SK	Extrator com gancho de extração autocentrante
21-3	Extrator interno de 2 camadas
21-4	Extrator interno de 2 camadas
21-5	Extrator interno de 2 camadas
21-6	Extrator interno de 2 camadas
21-7	Extrator interno de 2 camadas
21-8	Extrator interno de 2 camadas
21-0-E	Extratores internos com extremidades de aderência segmentadas
21-00-E	Extratores internos com extremidades de aderência segmentadas



é necessitado por

Artigo Nº	Nome do produto
21-01-E	Extratores internos com extremidades de aderência segmentadas
21-1-E	Extratores internos com extremidades de aderência segmentadas
21-2-E	Extratores internos com extremidades de aderência segmentadas
21-3-E	Extratores internos com extremidades de aderência segmentadas
21-4-E	Extratores internos com extremidades de aderência segmentadas
21-5-E	Extratores internos com extremidades de aderência segmentadas
21-6-E	Extratores internos com extremidades de aderência segmentadas
21-7-E	Extratores internos com extremidades de aderência segmentadas
21-40	Extrator de rolamentos de agulhas de 2 camadas
21-41	Extrator de rolamentos de agulhas de 2 camadas
21-42	Extrator de rolamentos de agulhas de 2 camadas
21-43	Extrator de rolamentos de agulhas de 2 camadas
21-44	Extrator de rolamentos de agulhas de 2 camadas
21-45	Extrator de rolamentos de agulhas de 2 camadas
21-46	Extrator de rolamentos de agulhas de 2 camadas
22-1-AS	Conjunto de inserções roscadas
225-1	Extrator com gancho de extração autocentrante
225-2	Extrator com gancho de extração autocentrante
225-3	Extrator com gancho de extração autocentrante
21-44-E	Extratores de rolamentos de agulhas



Faz parte de

Artigo Nº	Nome do produto
24-A	Conjunto de extração e desmontagem de rolamentos de esferas
24-B	Conjunto de extração e desmontagem de rolamentos de esferas
24-C	Conjunto de extração e desmontagem de rolamentos de esferas
25-A	Conjunto de desmontagem de rolamentos de esferas
25-B	Conjunto de desmontagem de rolamentos de esferas
25-C	Conjunto de desmontagem de rolamentos de esferas
28-C	Conjunto de martelo deslizante e suportes de extração para extrair os rolamento de esferas e cavilhas de escarva
28-D	Conjunto de martelo deslizante e suportes de extração para extrair os rolamento de esferas e cavilhas de escarva
WT-017	Gama de extratores - Extração interna - BASIC
WT-018	Gama de extratores - Extração interna - TOP
K-22-B	Conjunto de extrator de rolamentos com suportes e martelo deslizante
EVLW-2-INDUSTRIE	Parede de vendas setor
EVLW-2-KFZ	Parede de vendas automóvel
EVLW-2-NFZ	Parede de vendas automóvel/ veículos comerciais/ máquinas agrícolas



é uma peça de substituição de

Artigo Nº	Nome do produto
24-A	Conjunto de extração e desmontagem de rolamentos de esferas
24-B	Conjunto de extração e desmontagem de rolamentos de esferas
24-C	Conjunto de extração e desmontagem de rolamentos de esferas
25-A	Conjunto de desmontagem de rolamentos de esferas
25-B	Conjunto de desmontagem de rolamentos de esferas
25-C	Conjunto de desmontagem de rolamentos de esferas

Está também incluído em

Artigo Nº	Nome do produto
WT-018	Gama de extratores - Extração interna - TOP

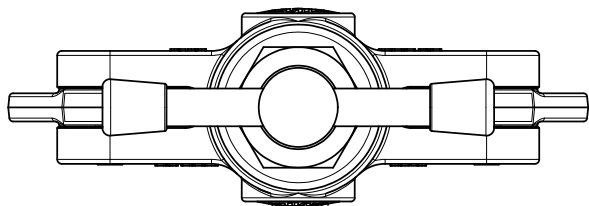
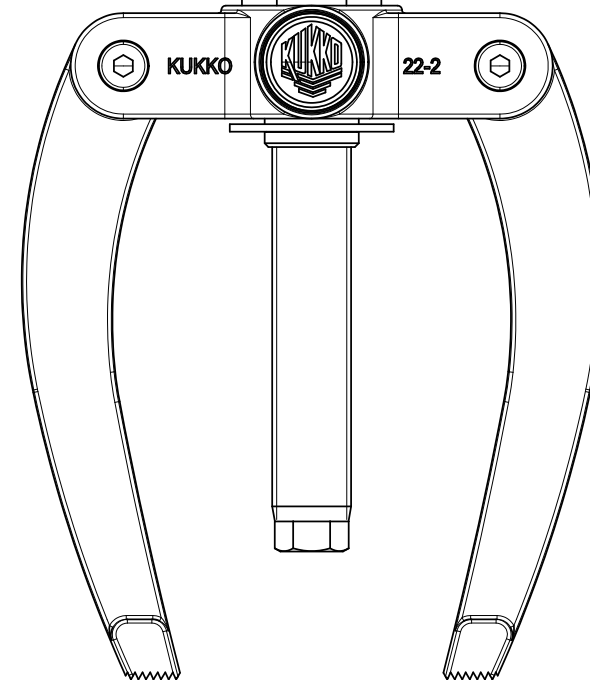
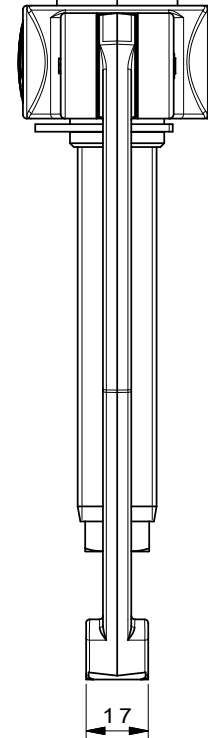
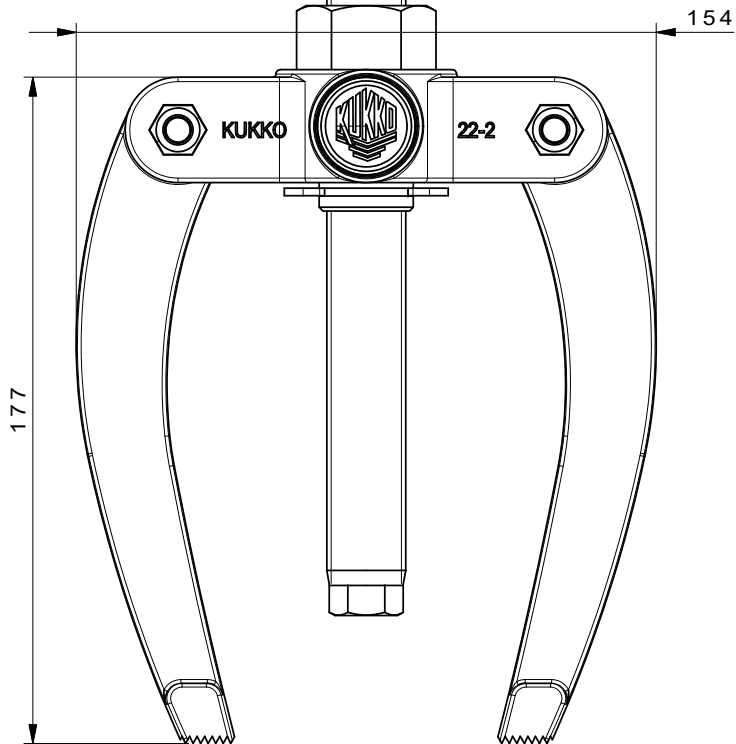
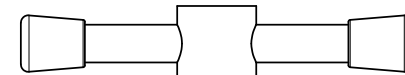
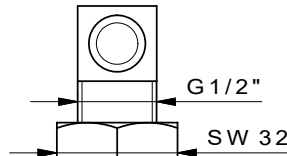
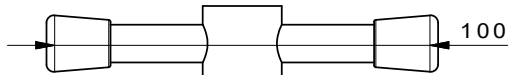
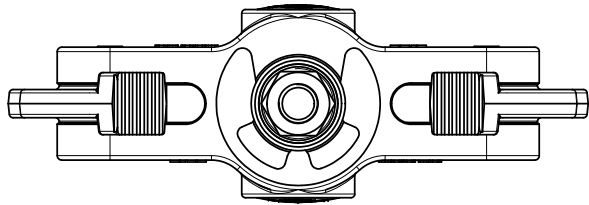

 Kleinbongartz & Kaiser oHG Werkzeugfabrik Hilden - Germany	Dokumentname: 22-2_Gegenstütze	Toleranz: DIN ISO 2768-m
	Dokumentbeschreibung: Baugruppe	Material: Hoch legierter Werkzeugstahl / High alloy tool steel
Erstellt / Geprüft von: Schultes	Erstellungsdatum: 30/03/2015	Maßstab: 1:1
Teilbeschreibung: Gegenstütze/ Counterstay		Wärmebehandlung / Härte: vergüteter Stahl/ tempered steel
		Oberflächenbehandlung:
Artikelnummer / ZNR.: 22-2	Dokumentversion: -	Schutzvermerk ISO 16016 beachten