



商品名

プーラー、自動求心式の爪付

ベアリング、ギア、ディスク（盤）の引き抜き用
。

商品番号 225-1

シリーズ 225

JANコード 4021176123405



	技術属性	メートル	インペリアル
	スパン 外側	30 - 50 mm	1 3/16 - 2 inch
	フックの長さ	25 mm	1 inch
	重量	1.12 kg	
	下部の空間	4 mm	3/16 inch
	隣接する空間	14 mm	5/8 inch
	クランプ深さ	35 mm	1 3/8 inch



必要:

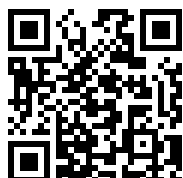

スライドハンマー装置
22-0-1

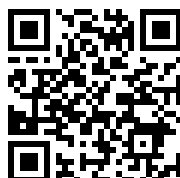

カウンターステイ
22-2

テクノロジー



AUTOGRIP

爪は自動的にクランプ、センタリングします。



は次のものの構成要素です:

商品番号

商品名

K-225-1-C

2本アームプーラーセット、自動求心式爪付。

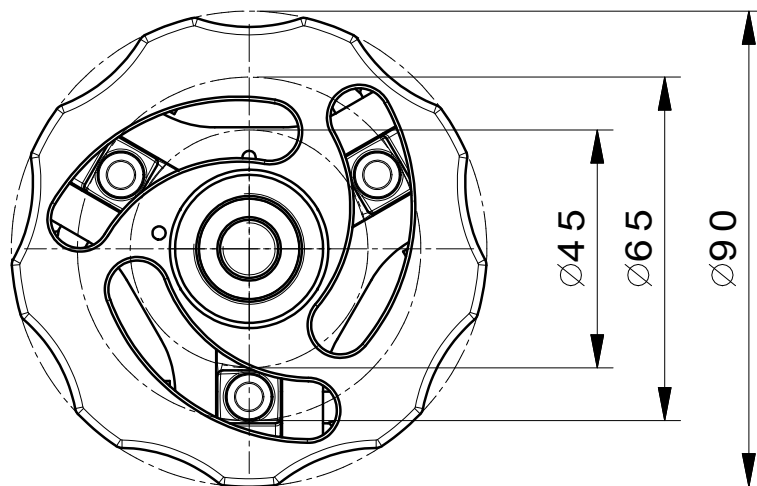
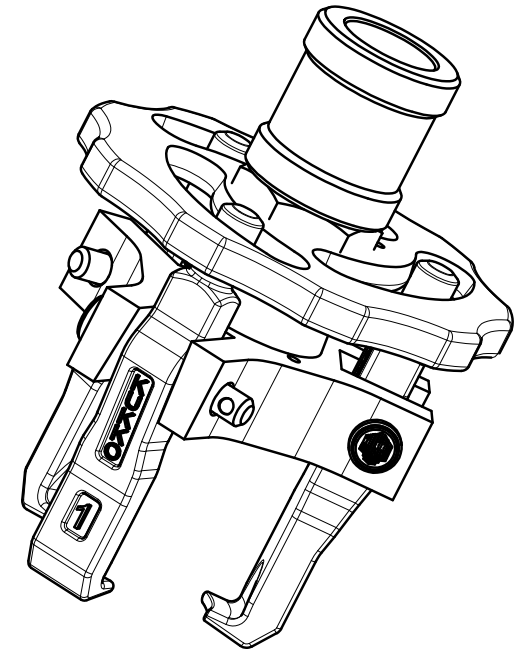
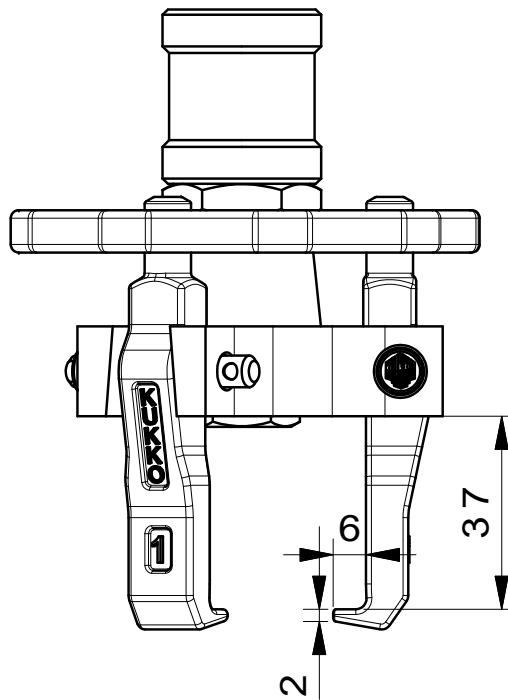
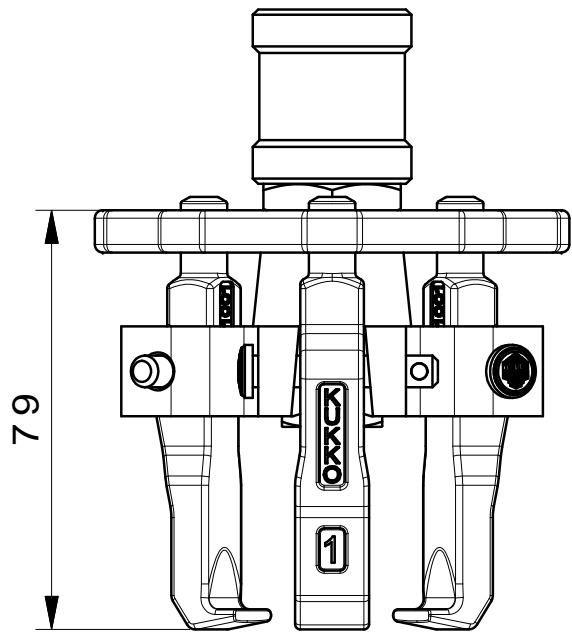

 Kleinbongartz & Kaiser oHG Werkzeugfabrik Hilden - Germany	Dokumentname: 225-1 Staub- und Fettkappenabzieher	Toleranz: DIN ISO 2768-m
	Dokumentbeschreibung: Baugruppe	Material: Hoch legierter Werkzeugstahl / High alloy tool steel
Erstellt von: Schultes	Erstellungsdatum: 13/04/2016	Maßstab: 1:1
Teilbeschreibung: Staub- und Fettkappenabzieher/ Extractor with self-centering jaws		Wärmebehandlung / Härte: vergüteter Stahl/ tempered steel
		Oberflächenbehandlung:
Artikelnummer / ZNR.: 225-1	Dokumentversion: -	Schutzvermerk ISO 16016 beachten