



Produktnavn *

3-armet universalaftrækker med smalle aftrækningskroge









Til aftrækning af lejer, tandhjul, skiver etc. til snævre og svært tilgængelige mellemrum.

Varenr. 30-1-S

Serie 30-S

EAN 4021176727771



	Teknisk egenskab	Metrisk	Tomme
	Spændvidde udvendig	27 - 90 mm	1 1/16 - 3 1/2 inch
	Spænddybde	100 mm	3 7/8 inch
	Spændvidde indvendig	70 - 140 mm	2 3/4 - 5 1/2 inch
	Udvendig sekskant	17 mm	
max.	Maksimal tilladt belastning	3 t	3 US t
	Maks. drejningsmoment	40 Nm	29.5 ft lb
	Vægt	1.335 kg	
	Rum nedenunder	2,6 mm	1/8 inch
	Rum ved siden af	14 mm	5/8 inch
	Antal kroge	3	3



Teknologier



GLIDE & FIX

Den optimerede geometri garanterer en nem og hurtig bevægelse af aftrækkerkroge på tværstangen.



ARMLOCK

Tværkroge garanterer maksimal stabilitet for ophængningen af aftrækkerkroge på glidestykket.



SWITCH

Optimal spindeltilpasning til akslen gennem spindelspidser på to sider.



Reservedel

Varenr.	Produktnavn
614135	Mekanisk trykspindel.
1-91-S	3 smalle aftrækningskroge (sæt)
30-1-T	3-armet travers

Tilbehør

Varenr.	Produktnavn
1-90-S	3 aftrækningskroge (sæt)
1-190-S	3 aftrækningskroge (sæt)
1-250-S	3 aftrækningskroge (sæt)
1-400-S	3 aftrækningskroge (sæt)
1-91-S	3 smalle aftrækningskroge (sæt)
1-191-S	3 smalle aftrækningskroge (sæt)
1-251-S	3 smalle aftrækningskroge (sæt)
1-94-S	3 ekstremt smalle aftrækningskroge (sæt)
1-194-S	3 ekstremt smalle aftrækningskroge (sæt)
1-254-S	3 ekstremt smalle aftrækningskroge (sæt)
1-V-100-S	3 aftrækningskrogforlængelser (sæt)
1-V-150-S	3 aftrækningskrogforlængelser (sæt)
K-600-014	Sæt med udskiftelige trykstykker til KUKKO-trykspindler



Indgår også i

Varenr.

Produktnavn

WT-004

Aftrækkersortiment - automotive - BASIC

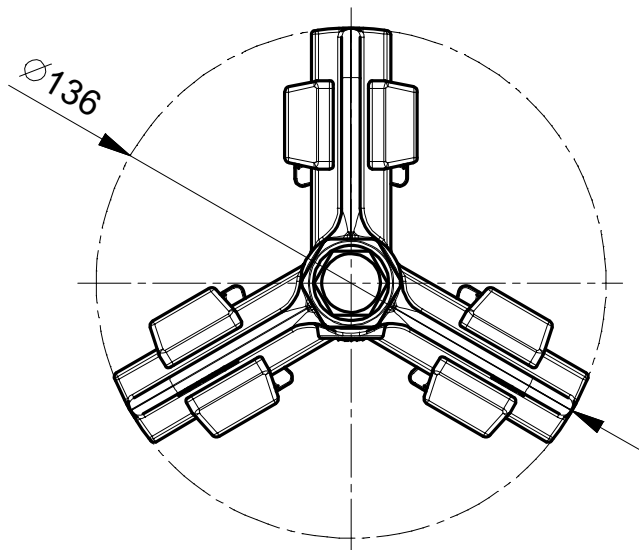
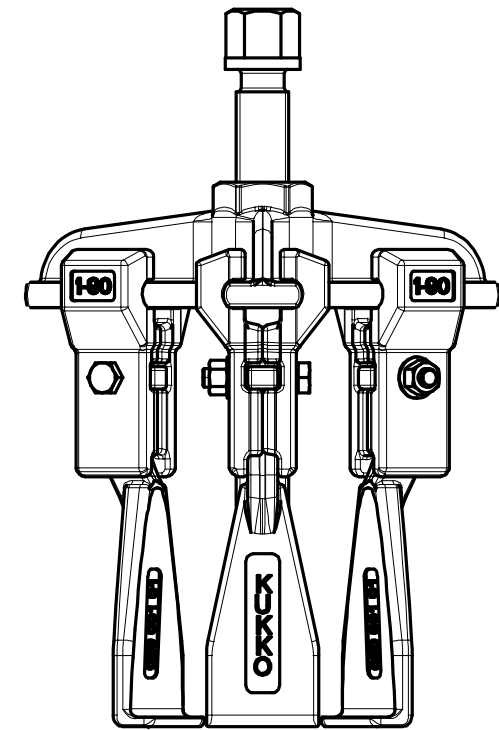
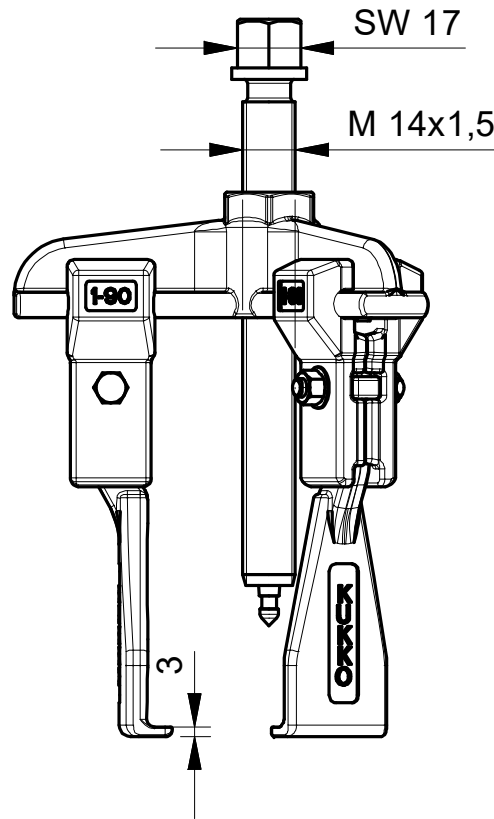
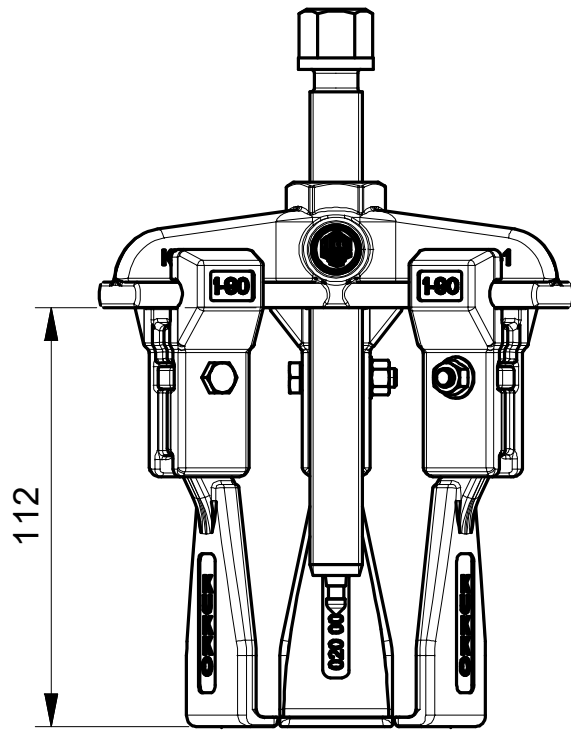

 Kleinbongartz & Kaiser oHG Werkzeugfabrik Hilden - Germany	Dokumentname: 30-1-S_Universal Abzieher		Toleranz: DIN ISO 2768-m	
	Dokumentbeschreibung: Baugruppe		Material: Hoch legierter Werkzeugstahl / High alloy tool steel	
	Erstellt von: Breidenbach	Erstellungsdatum: 02/05/2018		Maßstab: 1:2
Teilbeschreibung: Universal Abzieher schmale Abzugshaken/ Universal 3-jaw puller with narrow jaws			Wärmebehandlung / Härte: vergüteter Stahl/ tempered steel	
Oberflächenbehandlung:			Schutzvermerk ISO 16016 beachten	
Artikelnummer / ZNR.: 30-1-S		Dokumentversion: -		