



产品名称 \*

## 通用三爪拉马带长拉马爪









用于在紧密或难以接近的空间内拆卸轴承、齿轮、圆盘等

编号 30-1-S

系列 30-S

EAN 4021176727771



| 技术规格   | 公制          | 英制                  |
|--|-------------|---------------------|
|  跨度       | 27 - 90 mm  | 1 1/16 - 3 1/2 inch |
|  深度       | 100 mm      | 3 7/8 inch          |
|  内部使用扩展   | 70 - 140 mm | 2 3/4 - 5 1/2 inch  |
|  六角驱动 (公) | 17 mm       |                     |
| max. 最大负载  | 3 t         | 3 US t              |
| max. 最大扭矩  | 40 Nm       | 29.5 ft lb          |
|  重量       | 1.335 kg    |                     |
|  下方空间     | 2,6 mm      | 1/8 inch            |
|  邻近空间     | 14 mm       | 5/8 inch            |
|  拉马爪数量    | 3           | 3                   |



## 技术



### 滑动&固定

优化的几何形状保证拉马爪能在横梁上轻松快速移动。



### 臂锁

十字爪最大程度地保证了滑块中拉马爪悬挂的稳定性。



### 开关

通过两边的轴尖来调整优化主轴的位置。



## 配件

| 编号     | 产品名称      |
|--------|-----------|
| 614135 | 机械压力主轴。   |
| 1-91-S | 三个细拉马爪（套） |
| 30-1-T | 三爪横杆      |

## 附件

| 编号        | 产品名称               |
|-----------|--------------------|
| 1-90-S    | 三个拉马爪（套）           |
| 1-190-S   | 三个拉马爪（套）           |
| 1-250-S   | 三个拉马爪（套）           |
| 1-400-S   | 三个拉马爪（套）           |
| 1-91-S    | 三个细拉马爪（套）          |
| 1-191-S   | 三个细拉马爪（套）          |
| 1-251-S   | 三个细拉马爪（套）          |
| 1-94-S    | 三个超细拉马爪（套）         |
| 1-194-S   | 三个超细拉马爪（套）         |
| 1-254-S   | 三个超细拉马爪（套）         |
| 1-V-100-S | 三个拉马爪延长杆（套）        |
| 1-V-150-S | 三个拉马爪延长杆（套）        |
| K-600-014 | KUKKO 压紧轴的可更换承压件套件 |



## 也包含

编号

产品名称

WT-004

拉马产品系列 - 汽车 - 基础

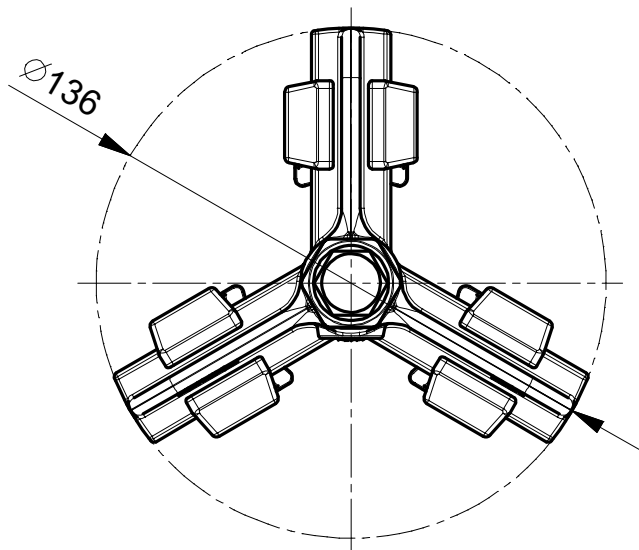
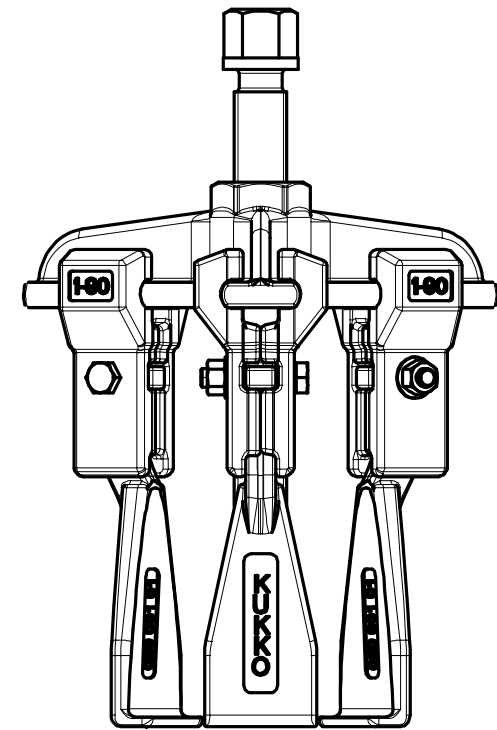
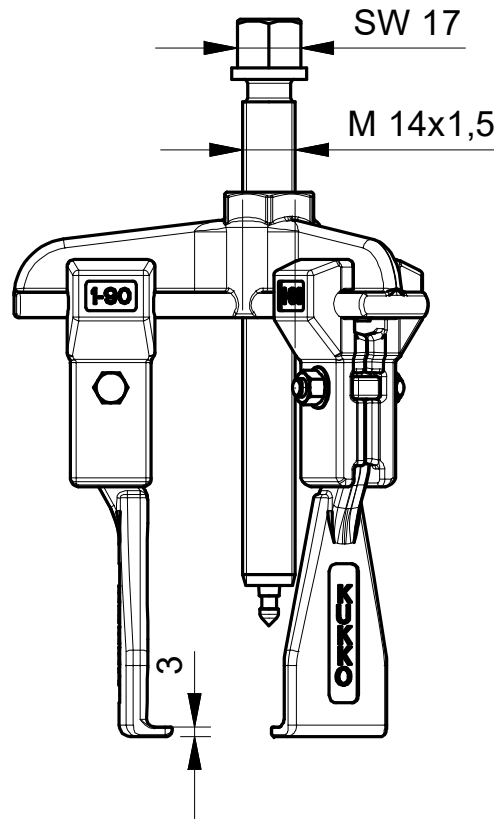
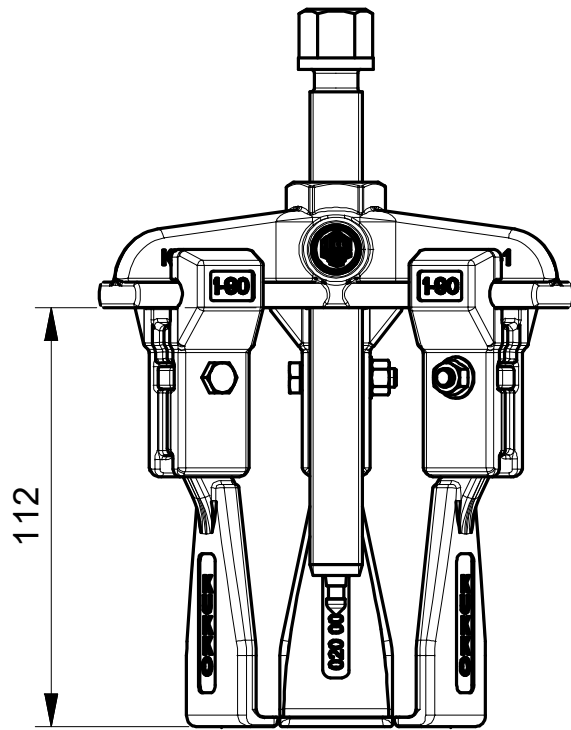

|  |   |  |  |                        |
|--|---|--|--|------------------------|
|  <b>Kleinbongartz<br/>&amp; Kaiser<br/>oHG</b><br><b>Werkzeugfabrik<br/>Hilden - Germany</b> | Dokumentname:<br><b>30-1-S_Universal Abzieher</b> |  | Toleranz:<br><b>DIN ISO 2768-m</b>                                   |                        |
|  | Dokumentbeschreibung:<br><b>Baugruppe</b>         |  | Material:<br>Hoch legierter Werkzeugstahl /<br>High alloy tool steel |                        |
|  | Erstellt von:<br><b>Breidenbach</b>               | Erstellungsdatum:<br><b>02/05/2018</b> |  | Maßstab:<br><b>1:2</b> |
| Teilbeschreibung:<br><br><b>Universal Abzieher schmale Abzugshaken/<br/>         Universal 3-jaw puller with narrow jaws</b>   |   |  | Wärmebehandlung / Härte:<br><b>vergüteter Stahl/ tempered steel</b>  |                        |
| Oberflächenbehandlung:   |   |  | Schutzvermerk<br>ISO 16016<br>beachten                               |                        |
| Artikelnummer / ZNR.:<br><b>30-1-S</b>   |   | Dokumentversion:<br>-                  |  |                        |