



Название артикула

## Универсальный трёхзахватный съёмник с узкими захватами

Для демонтажа подшипников, зубчатых колес, шкивов и т.д. в узких и труднодоступных местах.

№ арт. 30-10-S

Серия 30-S

штрих-код 4021176728198



	Техническая характеристика	метрический	в дюймах
	Ширина фиксации внешняя	27 - 130 mm	1 1/16 - 5 1/8 inch
	Глубина фиксации	100 mm	3 7/8 inch
	Ширина фиксации внутренняя	70 - 180 mm	2 3/4 - 7 1/8 inch
	Наружный шестигранник	17 mm	
max.	Максимально допустимая нагрузка	3 t	3 US t
	Максимальный момент силы	40 Nm	29.5 ft lb
	Вес	1.52 kg	
	Raum unterhalb	2,6 mm	1/8 inch
	Raum nebendran	14 mm	5/8 inch
	Число захватов	3	3



## Технологии



### GLIDE & FIX

Оптимизированная геометрия обеспечивает легкое и быстрое перемещение крюка для снятия по траверсе.



### ARMLOCK

Крестовидный крюк обеспечивает максимальную устойчивость при подвешивании крюка для снятия в ползуне.



### SWITCH

Оптимальная подгонка шпинделя по отношению к валу благодаря двусторонней головке шпинделя.



## Запасная часть

<b>№ арт.</b>	<b>Название артикула</b>
614135	Механический упорный шпиндель.
1-91-S	3 узких захвата (комплект)
30-10-T	Траверса

## Принадлежности

<b>№ арт.</b>	<b>Название артикула</b>
1-91-S	3 узких захвата (комплект)
1-191-S	3 узких захвата (комплект)
1-251-S	3 узких захвата (комплект)
1-401-S	3 узких захвата (комплект)
1-94-S	3 особо узких захвата (комплект)
1-194-S	3 особо узких захвата (комплект)
1-254-S	3 особо узких захвата (комплект)
1-V-100-S	3 удлинителя захватов (комплект)
1-V-150-S	3 удлинителя захватов (комплект)
K-600-014	Набор сменных опор для шпинделей KUKKO



ТАКЖЕ ВХОДИТ В

**№ арт.**

**Название артикула**

К-2030-10-S

Универсальный двух- и трёхзахватный съёмник с узкими захватами в наборе

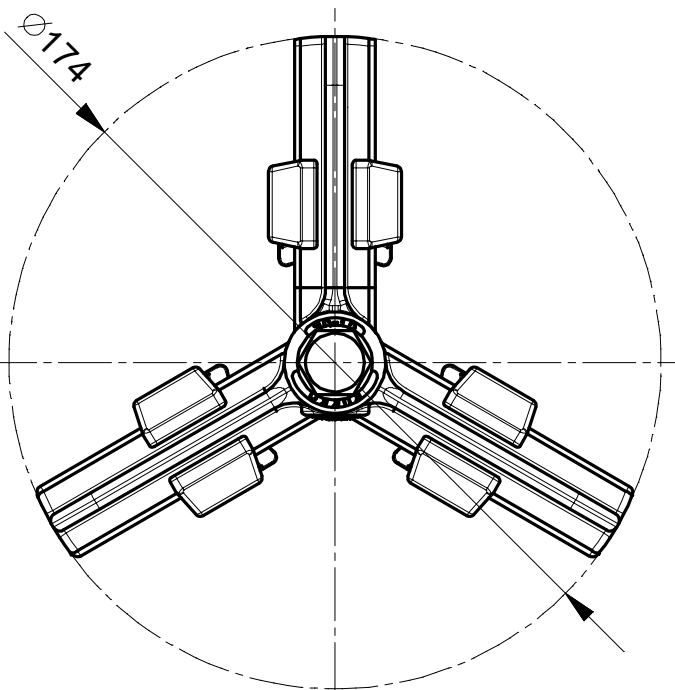
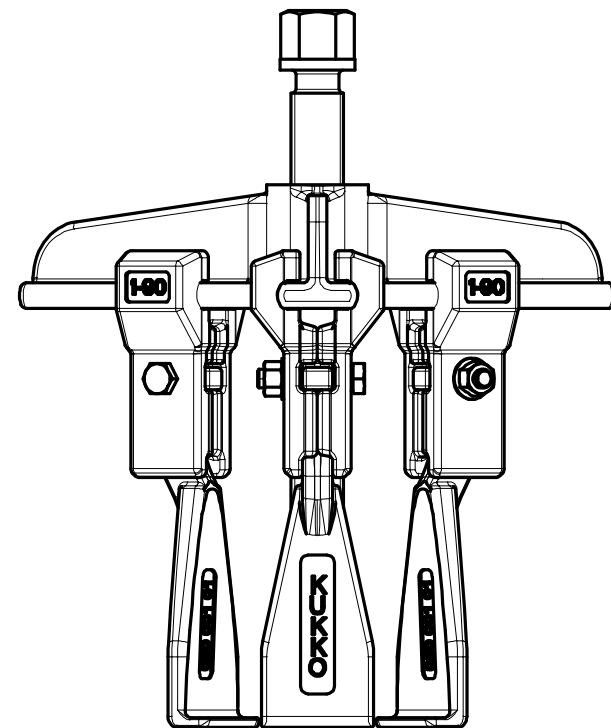
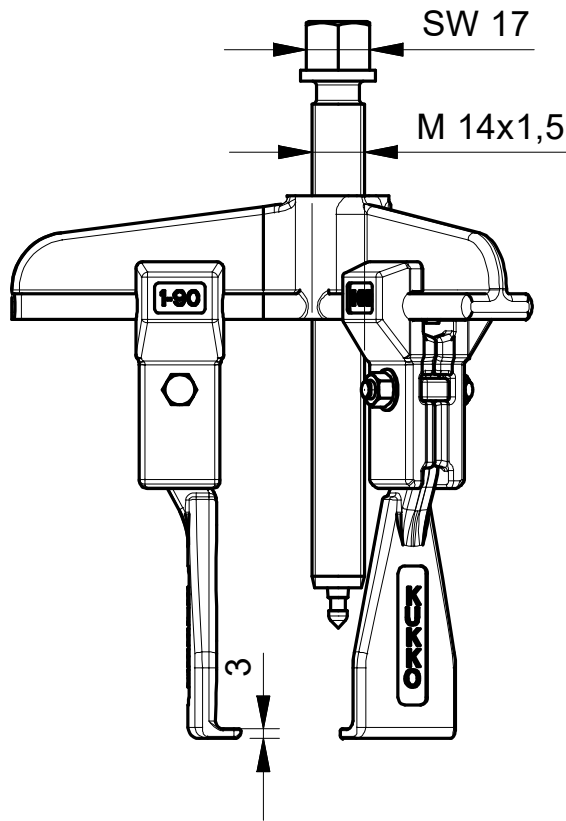
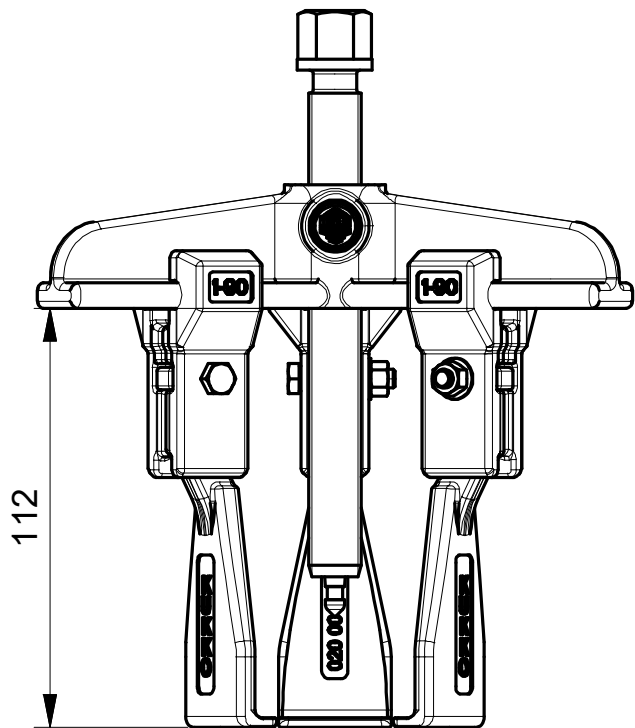

 <p><b>Kleinbongartz &amp; Kaiser oHG</b> Werkzeugfabrik Hilden - Germany</p>	Dokumentname: 30-10-S_Universal Abzieher		Toleranz: DIN ISO 2768-m	
	Dokumentbeschreibung: Baugruppe		Material: Hoch legierter Werkzeugstahl / High alloy tool steel	
	Erstellt von: Breidenbach	Erstellungsdatum: 02/05/2018	Maßstab: 1:2	
Teilbeschreibung:  Universal Abzieher schmale Abzugshaken/ Universal 3-jaw puller with narrow jaws			Wärmebehandlung / Härte: vergüteter Stahl/ tempered steel	
Oberflächenbehandlung:			Schutzvermerk ISO 16016 beachten	
Artikelnummer / ZNR.: 30-10-S		Dokumentversion: -		