



Nazwa produktu *

Ściągacz 3-ramienny uniwersalny ze smukłymi ramionami

Do ściągania łożysk, kół zębatych, tarczy, itd. w wąskich i trudno dostępnych przestrzeniach.

Numer artykułu 30-2-S

Seria 30-S

EAN 4021176727856



	Cecha techniczna	Metryczne	Imperial
	Odległość mocowania zewnętrzna	35 - 160 mm	1 3/8 - 6 3/8 inch
	Głębokość mocowania	150 mm	5 7/8 inch
	Odległość mocowania wewnętrzna	100 - 220 mm	3 7/8 - 8 5/8 inch
	Zewnętrzny łeb walcowy o gnieździe sześciokątnym	22 mm	
max.	Dopuszczalne obciążenie	5 t	5.5 US t
	Maksymalny moment obrotowy	120 Nm	88.5 ft lb
	Ciężar	3.78 kg	
	Przestrzeń poniżej	4 mm	3/16 inch
	Raum nebendran	19 mm	3/4 inch
J _x	Liczba ramion	3	3



Technologie



GLIDE & FIX

Zoptymalizowana geometria gwarantuje łatwe i szybkie przesuwanie haków ciągnących na trawersie.



ARMLOCK

Haki krzyżowe gwarantują maksymalną stabilność zawieszenia haków ciągnących w nakładce ślizgowej.



SWITCH

Optymalne dopasowanie wrzeciona do wału dzięki dwustronnej końcówce wrzeciona.



Części zamienne

Numer artykułu	Nazwa produktu
621220	Mechaniczne wrzeciono naciskowe.
2-151-S	3 smukłe ramiona ściągacza (zestaw)
30-2-T	Poprzeczka 3-ramienna

Akcesoria

Numer artykułu	Nazwa produktu
2-301-S	3 smukłe ramiona ściągacza (zestaw)
2-V-150-S	3 przedłużki ramion ściągacza (zestaw)
K-600-025	Zestaw wymiennych elementów dociskowych do wrzecion KUKKO

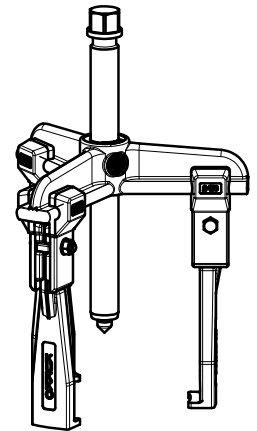
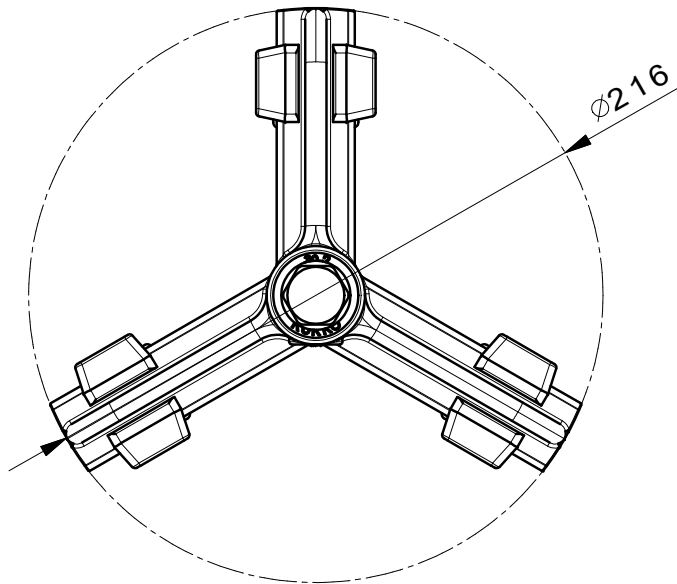
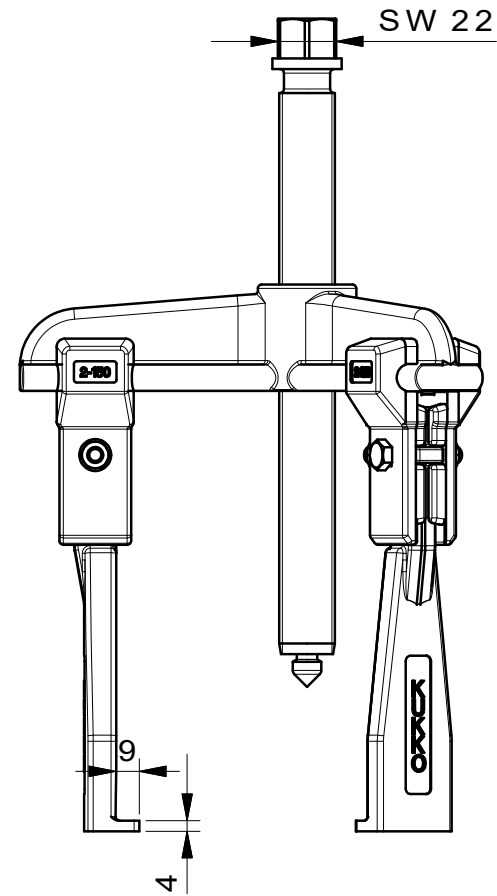
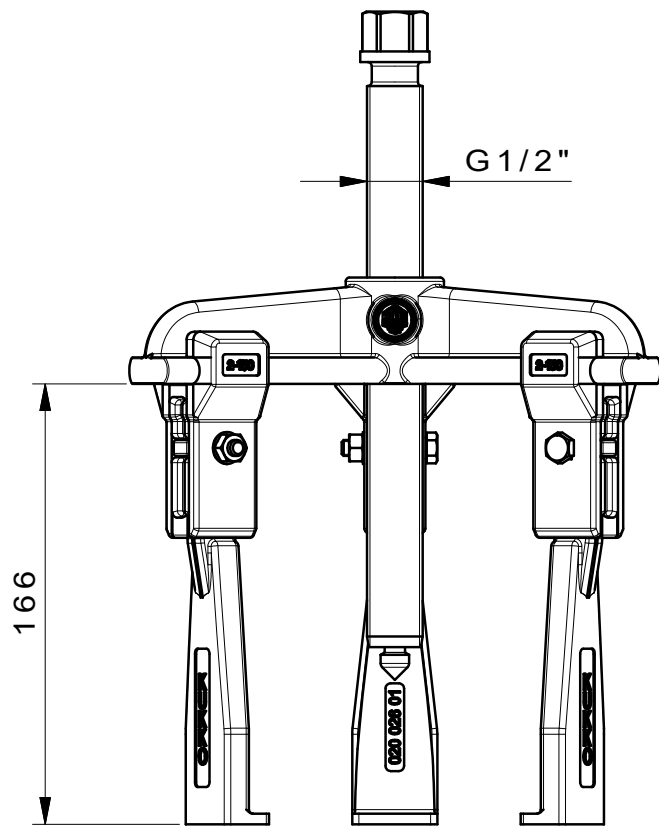

 Kleinbongartz & Kaiser oHG Werkzeugfabrik Hilden - Germany	Dokumentname: 30-2-S_Abzieher	Toleranz: DIN ISO 2768-m
	Dokumentbeschreibung: Baugruppe	Material: Hoch legierter Werkzeugstahl / High alloy tool steel
Erstellt von: Breidenbach	Erstellungsdatum: 20/06/2017	Maßstab: 1:2
Teilbeschreibung: 3-armiger Universal Abzieher mit schmalen Abzughaken/ Universal 3-jaw puller with narrow jaws		Wärmebehandlung / Härte: vergüteter Stahl/ tempered steel
Oberflächenbehandlung:		Schutzvermerk ISO 16016 beachten
Artikelnummer / ZNR.: 30-2-S	Dokumentversion: -	