



Nombre del producto

Extractor universal de 2 brazos con ganchos de extracción autocentrantes

Para extraer rodamientos, ruedas dentadas, discos, etc.

Núm. art. 44-1

Serie 44

EAN 4021176016028



	Atributo técnico	Métrico	Imperial
	Envergadura de sujeción exterior	12 - 100 mm	1/2 - 3 7/8 inch
	Profundidad de sujeción	100 mm	3 7/8 inch
	Hexágono exterior	13 mm	
max.	Carga máxima admisible	3 t	3 US t
	Momento de giro máximo	50 Nm	6.5 ft lb
	Peso	0.525 kg	
	Espacio debajo	7 mm	1/4 inch
	Espacio adyacente	20 mm	3/4 inch
	Cantidad de ganchos	2	2



Tecnologías



SWITCH

Adaptación óptima del husillo al eje gracias a la punta del husillo de dos lados.



AUTOGRIP

Los ganchos de tracción se tensan y centran automáticamente.



Pieza de recambio

Núm. art.	Nombre del producto
44-1-T	Travesaño
44-1-100-P	2 ganchos de extracción (par)
44-1-206	Casquillo interior del travesaño con husillo
612130	Husillo mecánico.

Accesorios

Núm. art.	Nombre del producto
K-600-014	Juego de pieza de presión alterna para husillos de presión

Es parte de

Núm. art.	Nombre del producto
EVLW-2-INDUSTRIE	Expositor de venta, herramientas para industria
WT-1-INDUSTRIE	Surtido de extractores – industria
EVLW-INDUSTRIE BASIC	Expositor de venta, herramientas para industria

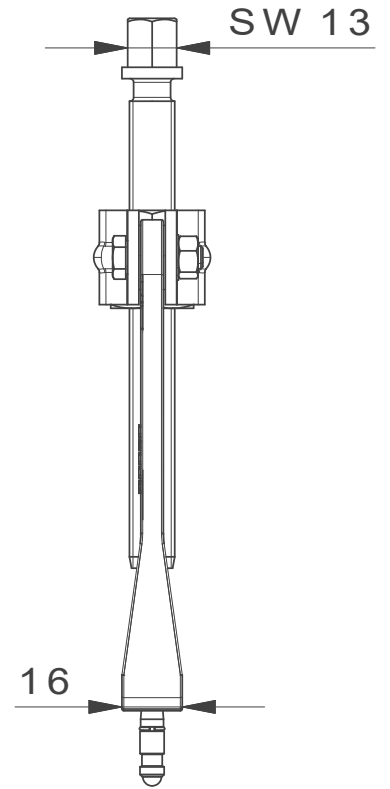
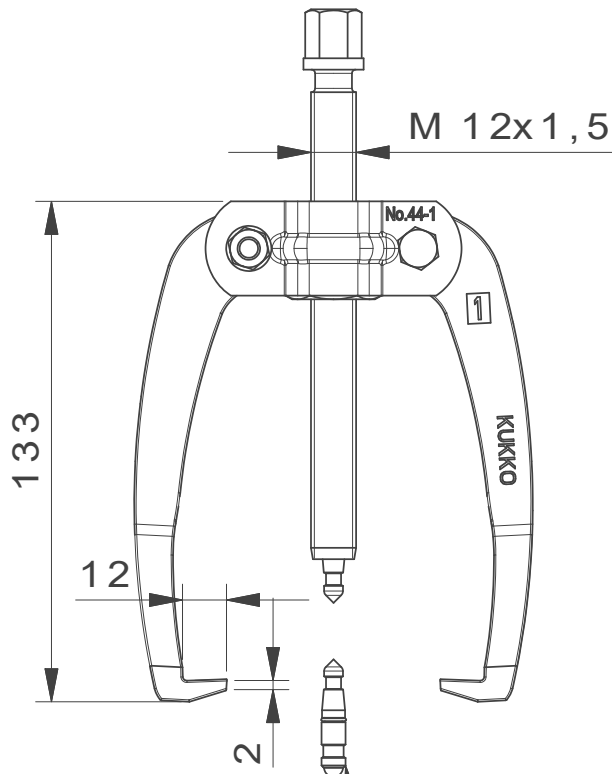

Mit Wechseldruckstück

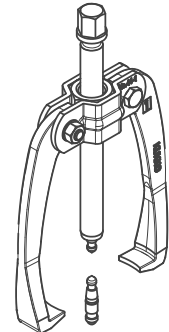
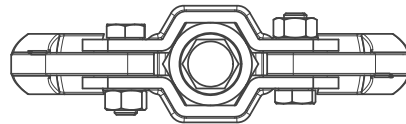

**Kleinbongartz
& Kaiser
oHG**
Werkzeugfabrik
Hilden - Germany

Dokumentname:
44-1_2-armiger Universal Abzieher

Toleranz:
DIN ISO 2768-m

Dokumentbeschreibung:
Baugruppe

Material:
Hoch legierter Werkzeugstahl /
High alloy tool steel

Erstellt von:
Breidenbach

Erstellungsdatum:
02/03/2016

Maßstab:
1:2

Teilbeschreibung:

2-armiger Universal Abzieher/
Universal 2-jaw puller with self-centering jaws

Wärmebehandlung / Härte:
vergüteter Stahl/ tempered steel

Oberflächenbehandlung:

Artikelnummer / ZNR.:
44-1

Dokumentversion:
-

Schutzvermerk
ISO 16016
beachten