



Nom du produit

Extracteur universel à 2 bras avec griffes d'extraction auto-centreuses

Pour le retrait de roulements, de cames, de disques, etc.

Réf. 44-1

Gammes 44

Code à barre 4021176016028

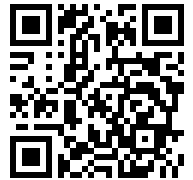

	Caractéristique technique	Métrique	Impérial
	Capacité de serrage extérieure	12 - 100 mm	1/2 - 3 7/8 inch
	Profondeur de serrage	100 mm	3 7/8 inch
	6 pans mâles	13 mm	
max.	Charge maximale admissible	3 t	3 US t
	Moment de couple max.	50 Nm	6.5 ft lb
	Poids	0.525 kg	
	Espace ci-dessous	7 mm	1/4 inch
	Pièce à côté	20 mm	3/4 inch
	Nombre de crochets	2	2



Technologies



SWITCH

Ajustement optimal de la tige sur l'arbre grâce à l'embout de tige.



AUTOGRIP

Les mâchoires sont automatiquement tendues et centrées.



Pièce de rechange

Réf.	Nom du produit
44-1-T	Entretoise
44-1-100-P	2 griffes d'extraction (paire)
44-1-206	Manchon intérieur d'entretoise avec vis
612130	Vis d'extraction mécanique.

Accessoires

Réf.	Nom du produit
K-600-014	Set de pièces de pression pour vis d'extraction KUKKO

Parti du

Réf.	Nom du produit
EVLW-2-INDUSTRIE	Présentoir de vente, outillage pour l'industrie
WT-1-INDUSTRIE	Assortiment d'extracteurs – usage industriel
EVLW-INDUSTRIE BASIC	Présentoir de vente, outillage pour l'industrie

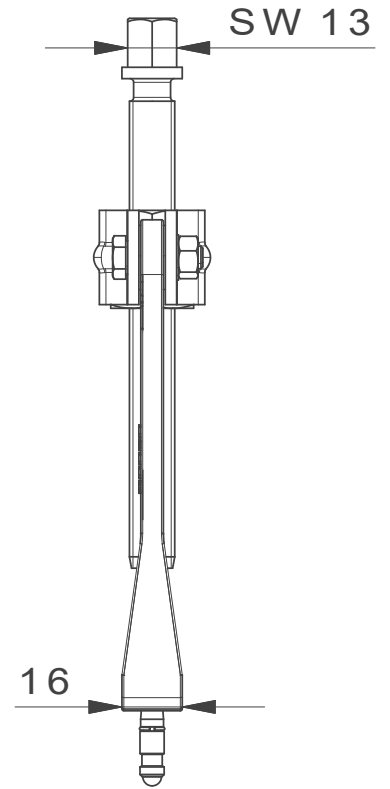
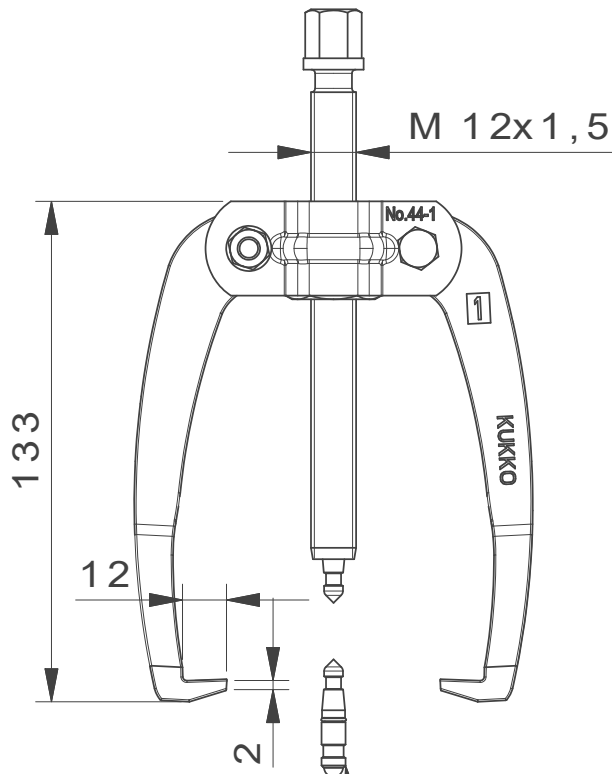

Mit Wechseldruckstück

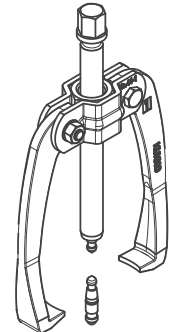
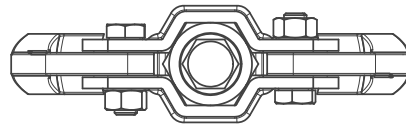

 <p>Kleinbongartz & Kaiser oHG Werkzeugfabrik Hilden - Germany</p>	Dokumentname: 44-1_2-armiger Universal Abzieher		Toleranz: DIN ISO 2768-m
	Dokumentbeschreibung: Baugruppe		Material: Hoch legierter Werkzeugstahl / High alloy tool steel
	Erstellt von: Breidenbach	Erstellungsdatum: 02/03/2016	Maßstab: 1:2
Teilbeschreibung: 2-armiger Universal Abzieher/ Universal 2-jaw puller with self-centering jaws			Wärmebehandlung / Härte: vergüteter Stahl/ tempered steel
			Oberflächenbehandlung:
Artikelnummer / ZNR.: 44-1	Dokumentversion: -		Schutzvermerk ISO 16016 beachten