



Nombre del producto

Extractor universal de 2 brazos con ganchos de extracción autocentrantes

Para extraer rodamientos, ruedas dentadas, discos, etc.

Núm. art. 44-2

Serie 44

EAN 4021176016103

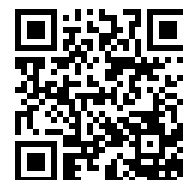

	Atributo técnico	Métrico	Imperial
	Envergadura de sujeción exterior	18 - 120 mm	3/4 - 4 3/4 inch
	Profundidad de sujeción	120 mm	4 3/4 inch
	Hexágono exterior	17 mm	
max.	Carga máxima admisible	5 t	5.5 US t
	Momento de giro máximo	85 Nm	65.5 ft lb
	Peso	1.29 kg	
	Espacio debajo	10 mm	3/8 inch
	Espacio adyacente	30 mm	1 3/16 inch
	Cantidad de ganchos	2	2



Tecnologías



SWITCH

Adaptación óptima del husillo al eje gracias a la punta del husillo de dos lados.



AUTOGRIP

Los ganchos de tracción se tensan y centran automáticamente.



Pieza de recambio

Núm. art.	Nombre del producto
44-2-T	Travesaño
44-2-120-P	2 ganchos de extracción (par)
44-2-206	Casquillo interior del travesaño con husillo

Accesorios

Núm. art.	Nombre del producto
K-600-014	Juego de pieza de presión alterna para husillos de presión

Es parte de

Núm. art.	Nombre del producto
EVLW-INDUSTRIE BASIC	Expositor de venta, herramientas para industria

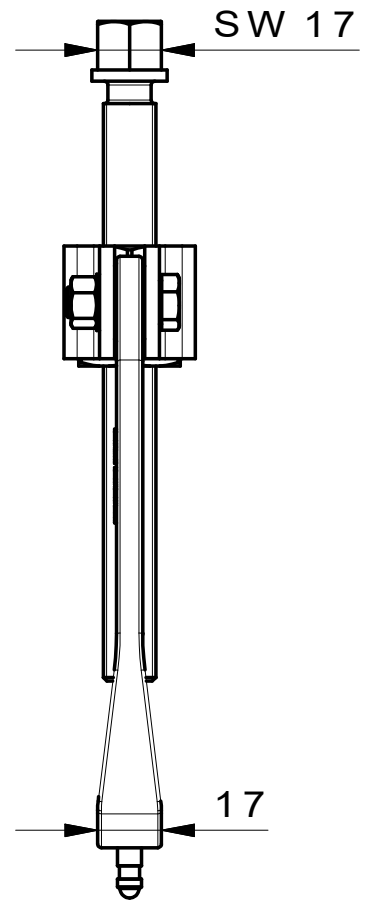
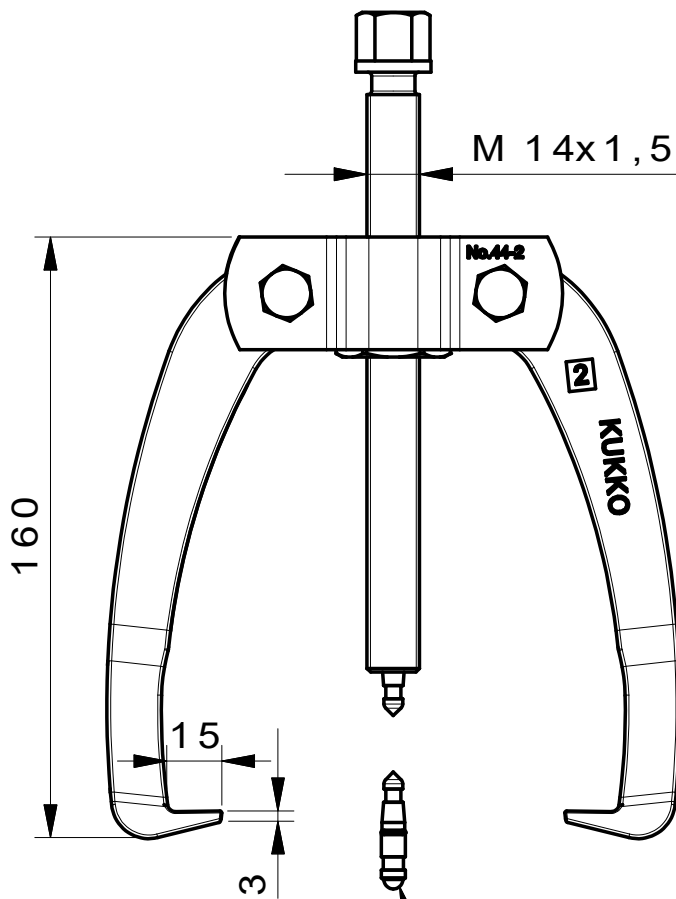

Mit Wechseldruckstück

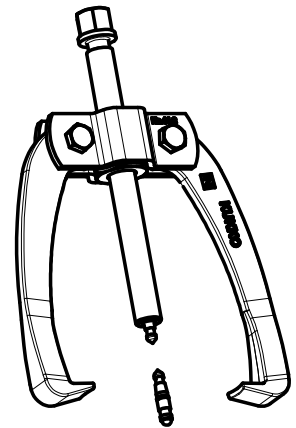
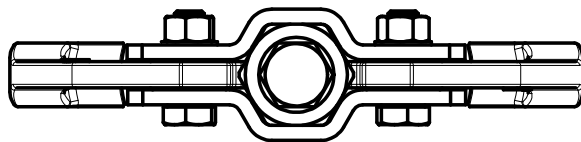

**Kleinbongartz
& Kaiser
oHG**
Werkzeugfabrik
Hilden - Germany

Dokumentname:
44-2_2-armiger Universal Abzieher

Toleranz:
DIN ISO 2768-m

Dokumentbeschreibung:
Baugruppe

Material:
Hoch legierter Werkzeugstahl /
High alloy tool steel

Erstellt von:
Breidenbach

Erstellungsdatum:
03/03/2016

Maßstab:
1:2

Teilbeschreibung:

2-armiger Universal Abzieher/
Universal 2-jaw puller with self-centering jaws

Wärmebehandlung / Härte:
vergüteter Stahl/ tempered steel

Oberflächenbehandlung:

Artikelnummer / ZNR.:
44-2

Dokumentversion:
-

Schutzvermerk
ISO 16016
beachten