



Nom du produit

Extracteur universel à 3 bras avec griffes d'extraction auto-centreuses

Pour le retrait de roulements, de cames, de disques, etc.

Réf. 45-2

Gammes 45

Code à barre 4021176016516

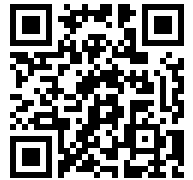

	Caractéristique technique	Métrique	Impérial
	Capacité de serrage extérieure	18 - 120 mm	3/4 - 4 3/4 inch
	Profondeur de serrage	120 mm	4 3/4 inch
	6 pans mâles	17 mm	
max.	Charge maximale admissible	6 t	6.5 US t
	Moment de couple max.	120 Nm	88.5 ft lb
	Poids	1.124 kg	
	Espace ci-dessous	10 mm	3/8 inch
	Pièce à côté	30 mm	1 3/16 inch
	Nombre de crochets	3	3



Technologies



SWITCH

Ajustement optimal de la tige sur l'arbre grâce à l'embout de tige.



AUTOGRIP

Les mâchoires sont automatiquement tendues et centrées.



Pièce de rechange

Réf.	Nom du produit
44-2-206	Manchon intérieur d'entretoise avec vis
45-2-T	Entretoise
45-2-120-S	3 Griffes d'extraction (Jeu)

Accessoires

Réf.	Nom du produit
K-600-014	Set de pièces de pression pour vis d'extraction KUKKO

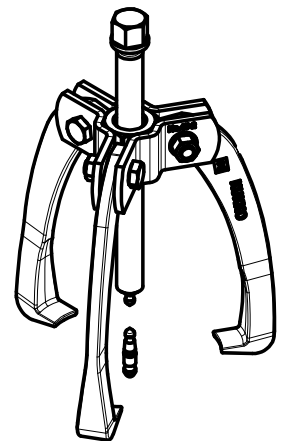
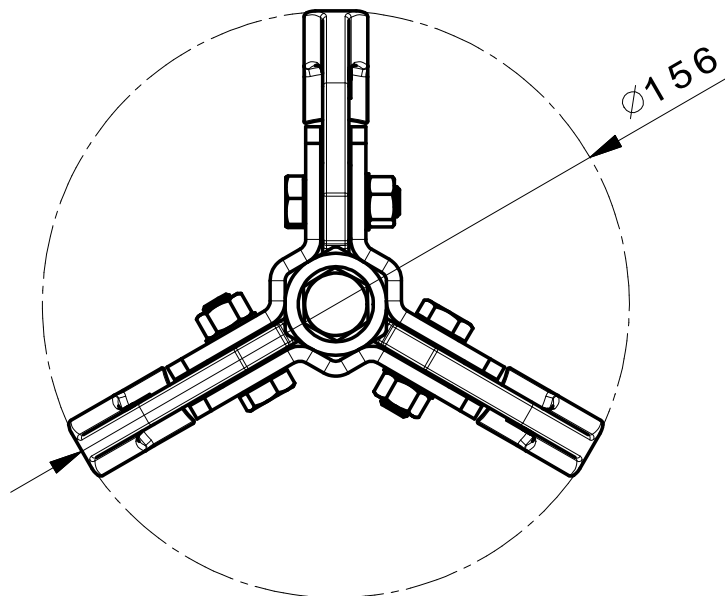
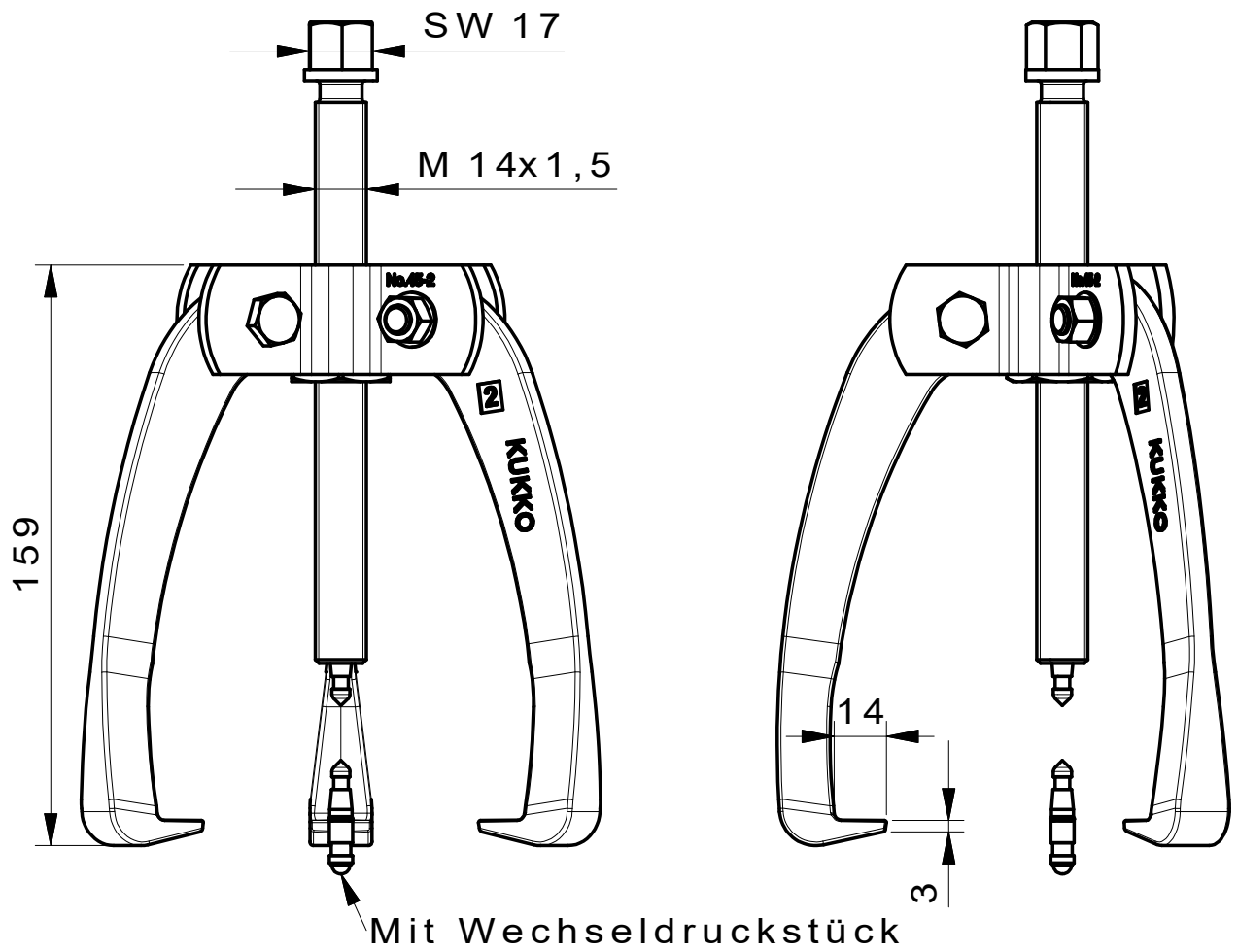

 <p>Kleinbongartz & Kaiser oHG Werkzeugfabrik Hilden - Germany</p>	Dokumentname: 45-2_3-armiger Universal Abzieher		Toleranz: DIN ISO 2768-m	
	Dokumentbeschreibung: Baugruppe		Material: Hoch legierter Werkzeugstahl / High alloy tool steel	
	Erstellt von: Breidenbach	Erstellungsdatum: 01/03/2016	Maßstab: 1:2	
Teilbeschreibung: 3-armiger Universal Abzieher/ Universal 2-jaw puller with self-centering jaws			Wärmebehandlung / Härte: vergüteter Stahl/ tempered steel	
			Oberflächenbehandlung:	
Artikelnummer / ZNR.: 45-2	Dokumentversion: -	Schutzvermerk ISO 16016 beachten		