



Nazwa produktu

Ściągacz 3-ramienny uniwersalny z samocentrującymi ramionami









Do ściągania łożysk, kół zębatach, tarcz, itp.

Numer artykułu 45-2

Seria 45

EAN 4021176016516



	Cecha techniczna	Metryczne	Imperial
	Odległość mocowania zewnętrzna	18 - 120 mm	3/4 - 4 3/4 inch
	Głębokość mocowania	120 mm	4 3/4 inch
	Zewnętrzny łeb walcowy o gnieździe sześciokątnym	17 mm	
max.	Dopuszczalne obciążenie	6 t	6.5 US t
	Maksymalny moment obrotowy	120 Nm	88.5 ft lb
	Ciężar	1.124 kg	
	Przeźrzeń poniżej	10 mm	3/8 inch
	Raum nebendran	30 mm	1 3/16 inch
	Liczba ramion	3	3



Technologie



SWITCH

Optymalne dopasowanie wrzeciona do wału dzięki dwustronnej końcówce wrzeciona.



AUTOGRIP

Haki ściąające są automatycznie napinane i centrowane.



Części zamienne

Numer artykułu	Nazwa produktu
44-2-206	Tulejka wewnętrzna poprzeczki ściągacza ze śrubą
45-2-T	Poprzeczka ściągacza
45-2-120-S	3 ramiona ściągacza (zestaw)

Akcesoria

Numer artykułu	Nazwa produktu
K-600-014	Zestaw wymiennych elementów dociskowych do wrzecion KUKKO

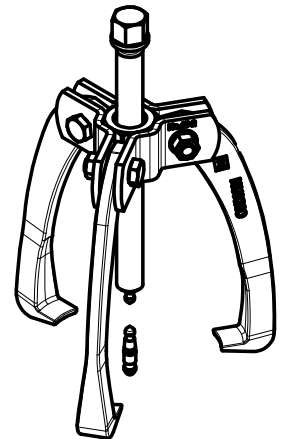
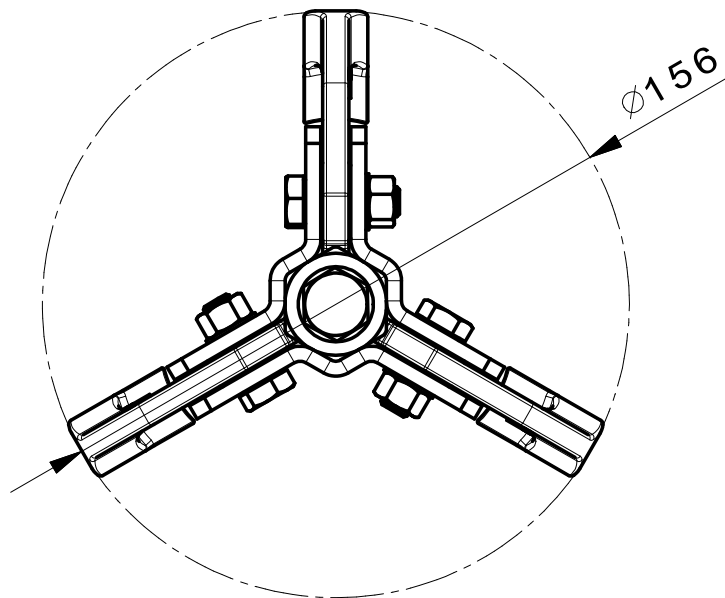
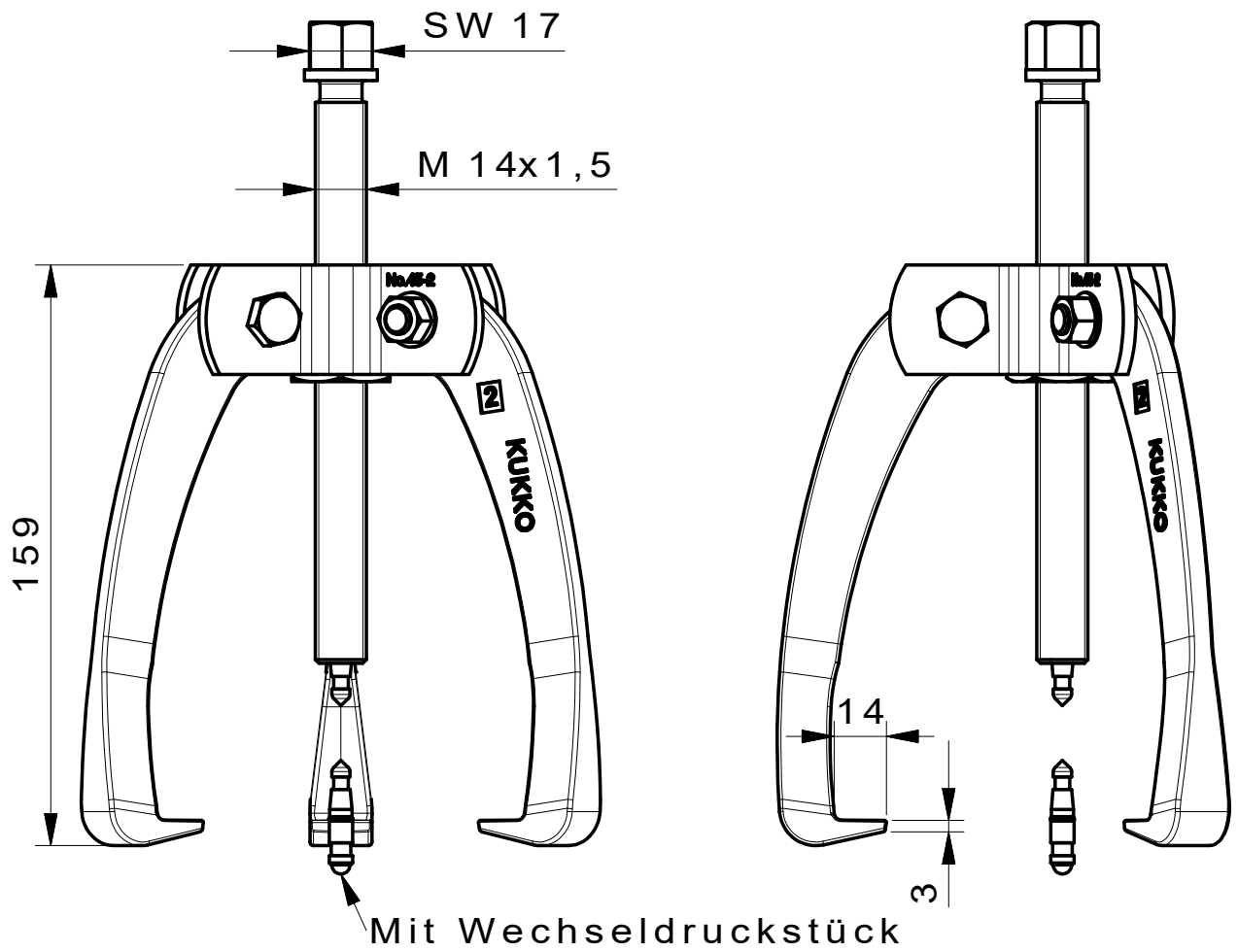

**Kleinbongartz
& Kaiser
oHG**
Werkzeugfabrik
Hilden - Germany

Dokumentname:
45-2_3-armiger Universal Abzieher

Toleranz:
DIN ISO 2768-m

Dokumentbeschreibung:
Baugruppe

Material:
Hoch legierter Werkzeugstahl /
High alloy tool steel

Erstellt von:
Breidenbach

Erstellungsdatum:
01/03/2016

Maßstab:
1:2

Teilbeschreibung:

3-armiger Universal Abzieher/
Universal 2-jaw puller with self-centering jaws

Wärmebehandlung / Härte:
vergüteter Stahl/ tempered steel

Oberflächenbehandlung:

Artikelnummer / ZNR.:
45-2

Dokumentversion:
-

Schutzvermerk
ISO 16016
beachten