



Nazwa produktu

Ściągacz 3-ramienny uniwersalny z samocentrującymi ramionami









Do ściągania łożysk, kół zębatach, tarcz, itp.

Numer artykułu 45-3

Seria 45

EAN 4021176016691



	Cecha techniczna	Metryczne	Imperial
	Odległość mocowania zewnętrzna	23 - 160 mm	7/8 - 6 3/8 inch
	Głębokość mocowania	160 mm	6 3/8 inch
	Zewnętrzny łeb walcowy o gnieździe sześciokątnym	19 mm	
max.	Dopuszczalne obciążenie	8 t	8.5 US t
	Maksymalny moment obrotowy	180 Nm	132.5 ft lb
	Ciężar	2.45 kg	
	Przeźreń poniżej	12 mm	1/2 inch
	Raum nebendran	32 mm	1 1/4 inch
	Liczba ramion	3	3



Technologie



AUTOGRIP

Haki ściągnięte są automatycznie napinane i centrowane.



SWITCH

Optymalne dopasowanie wrzeciona do wału dzięki dwustronnej końcówce wrzeciona.



Części zamienne

Numer artykułu	Nazwa produktu
45-3-T	Poprzeczka ściągacza
45-3-160-S	3 ramiona ściągacza (zestaw)
44-3-206	Tulejka wewnętrzna poprzeczki ściągacza ze śrubą
618210	Mechaniczne wrzeciono naciskowe.

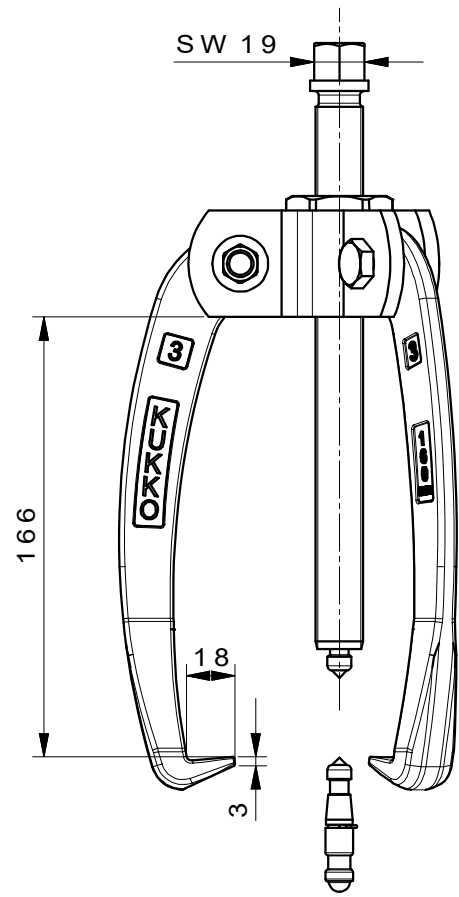
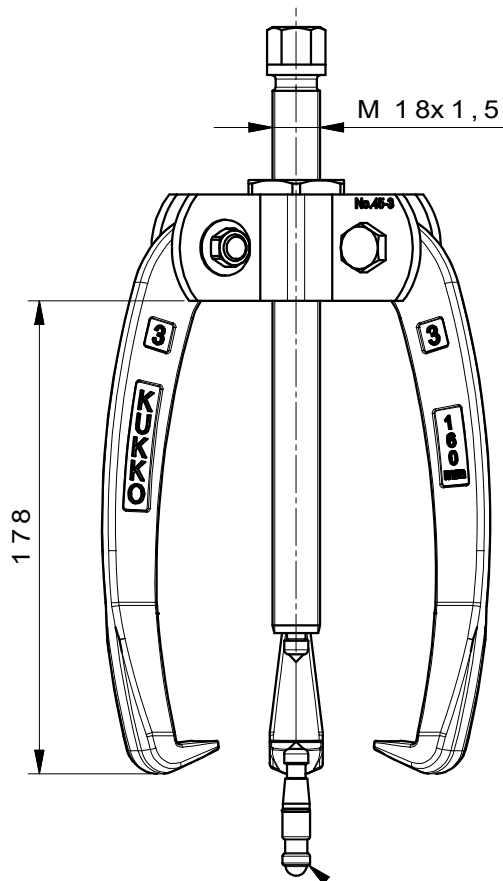

Mit Wechseldruckstück

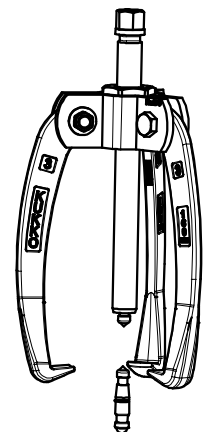
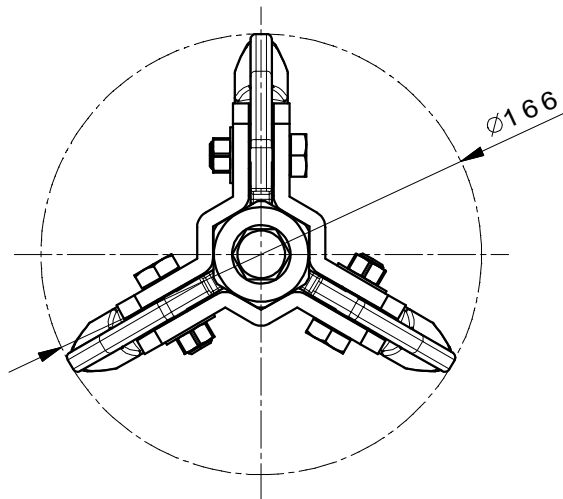

 <p>Kleinbongartz & Kaiser oHG Werkzeugfabrik Hilden - Germany</p>	Dokumentname: 45-2_3-armiger Universal Abzieher		Toleranz: DIN ISO 2768-m	
	Dokumentbeschreibung: Baugruppe		Material: -	
	Erstellt von: Breidenbach	Erstellungsdatum: 13.03.2019	Maßstab: 1:2	
Teilbeschreibung: 3-armiger Universal Abzieher / Universal 2-jaw puller with self-centering jaws			Wärmebehandlung / Härte: vergüteter Stahl/ tempered steel	
			Oberflächenbehandlung:	
Artikelnummer / ZNR.: 45-3	Dokumentversion: -	Schutzvermerk ISO 16016 beachten		