



Nom du produit

## Extracteur universel à 2 bras avec Auto grip









Pour le retrait de roulements, de cames, de disques, etc. dans des espaces étroits et difficiles d'accès.

Réf. 482-3

Gammes 482

Code à barre 4021176479939



	Caractéristique technique	Métrique	Impérial
	Capacité de serrage extérieure	20 - 150 mm	3/4 - 5 7/8 inch
	Profondeur de serrage	150 mm	5 7/8 inch
	6 pans mâles	10 mm	
max.	Charge maximale admissible	2,5 t	2.5 US t
	Moment de couple max.	35 Nm	25.5 ft lb
	Poids	0.875 kg	
	Espace ci-dessous	8 mm	3/8 inch
	Pièce à côté	17 mm	3/4 inch
	Nombre de crochets	2	2



## Technologies



### SWITCH

Ajustement optimal de la tige sur l'arbre grâce à l'embout de tige.



### AUTOGRIP

Les mâchoires sont automatiquement tendues et centrées.



### TECHNOLOGIE AUTO-SNAP



## Pièce de rechange

Réf.	Nom du produit
482-3-206	Vis d'extraction mécanique avec douille et ressort
482-3-T	Entretoise
482-3-150-P	2 griffes d'extraction (paire)
612200	Vis d'extraction mécanique.

## Accessoires

Réf.	Nom du produit
K-600-014	Set de pièces de pression pour vis d'extraction KUKKO

## Parti du

Réf.	Nom du produit
K-482	Extracteurs Auto-Snap à 2 bras en display
29-B	Jeu d'extracteurs universels en TANOS-Systainer®



## Pièce de rechange de

**Réf.**

**Nom du produit**

K-482

Extracteurs Auto-Snap à 2 bras en display

29-B

Jeu d'extracteurs universels en TANOS-Systainer®

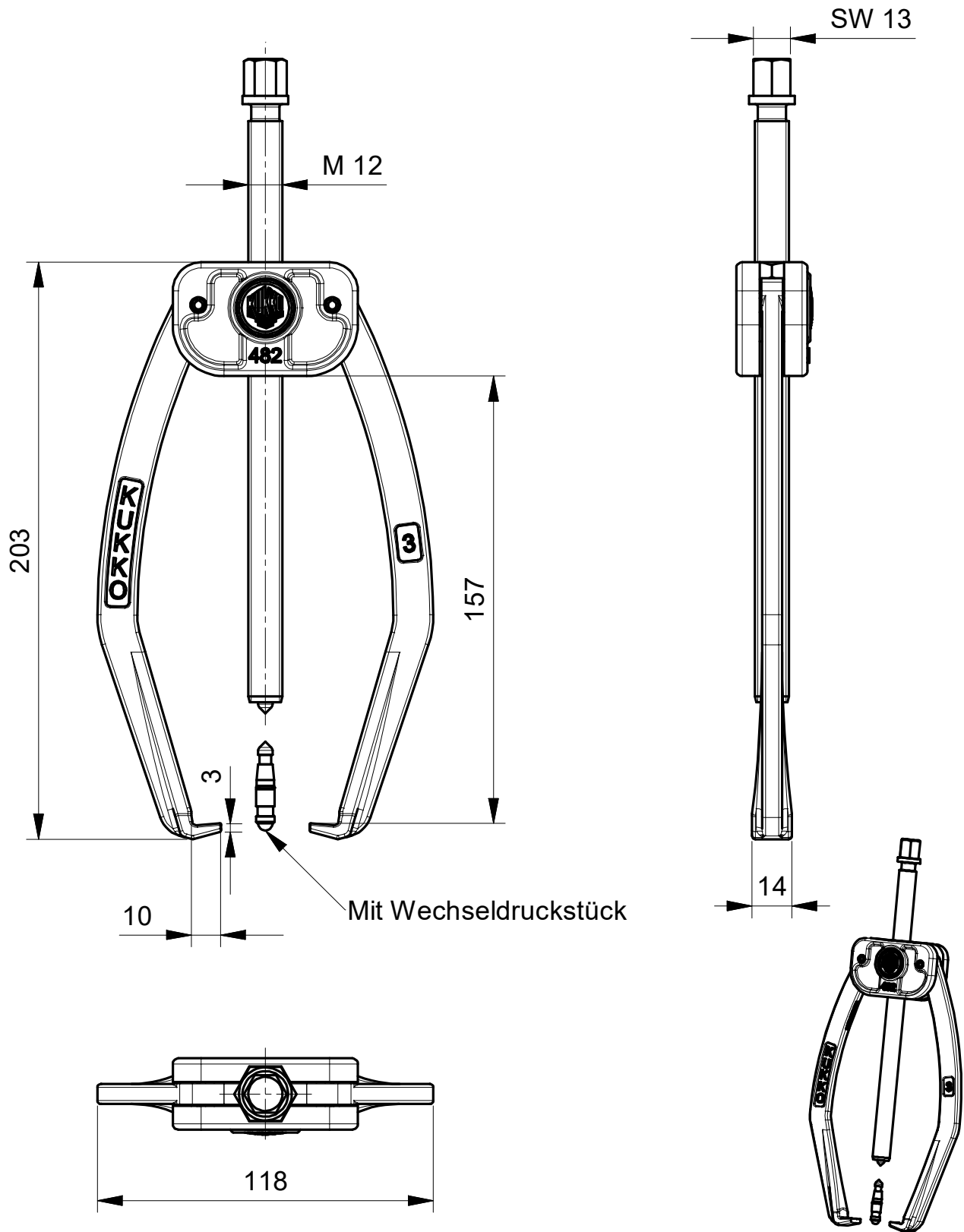

 <p><b>Kleinbongartz &amp; Kaiser oHG</b> Werkzeugfabrik Hilden - Germany</p>	Dokumentname: 482-3_2-armiger Universal Abzieher		Toleranz: DIN ISO 2768-m	
	Dokumentbeschreibung: Baugruppe		Material: Hoch legierter Werkzeugstahl / High alloy tool steel	
	Erstellt von: Breidenbach	Erstellungsdatum: 21/01/2019	Maßstab: 1:2	
Teilbeschreibung: 2-armiger Universal Abzieher mit Autogrip/ Universal 2-jaw pullers with Auto-Snap			Wärmebehandlung / Härte: vergüteter Stahl/ tempered steel	
			Oberflächenbehandlung: -	
Artikelnummer / ZNR.: 482-3	Dokumentversion: -	Schutzvermerk ISO 16016 beachten		