



商品名

2本アームユニバーサルプーラー、オートグリップ









狭くてなかなか手が届かない隙間のベアリング、歯車、ディスク等のプーリングに。

商品番号 482-3

シリーズ 482

JANコード 4021176479939



技術属性	メートル	インペリアル
 スパン 外側	20 - 150 mm	3/4 - 5 7/8 inch
 クランプ深さ	150 mm	5 7/8 inch
 外側六角	10 mm	
 max. 最大許容負荷	2,5 t	2.5 US t
 max. 最大トルク	35 Nm	25.5 ft lb
 重量	0.875 kg	
 下部の空間	8 mm	3/8 inch
 隣接する空間	17 mm	3/4 inch
 フックの数	2	2



テクノロジー



SWITCH

両面のスピンドルチップによるスピンドルのシャフトへの最適な調整。



AUTOGRIP

爪は自動的にクランプ、センタリングします。



自動スナップテクノロジー



交換部品

商品番号	商品名
482-3-206	ブッシュとばね付き機械的圧カスピンドル
482-3-T	クロスビーム
482-3-150-P	爪（ペア）2個
612200	メカニカルスピンドル

付属品

商品番号	商品名
K-600-014	KUKKO圧カスピンドル用予備プレッシャーピース

は次のものの構成要素です:

商品番号	商品名
K-482	2本アームユニバーサルプーラー、オートスナップ付のセット
29-B	TANOS-Systainer®のユニバーサルプーラーセット



は次のものの予備部品です:

商品番号

商品名

K-482

2本アームユニバーサルプーラー、オートスナップ付のセット

29-B

TANOS-Systainer®のユニバーサルプーラーセット

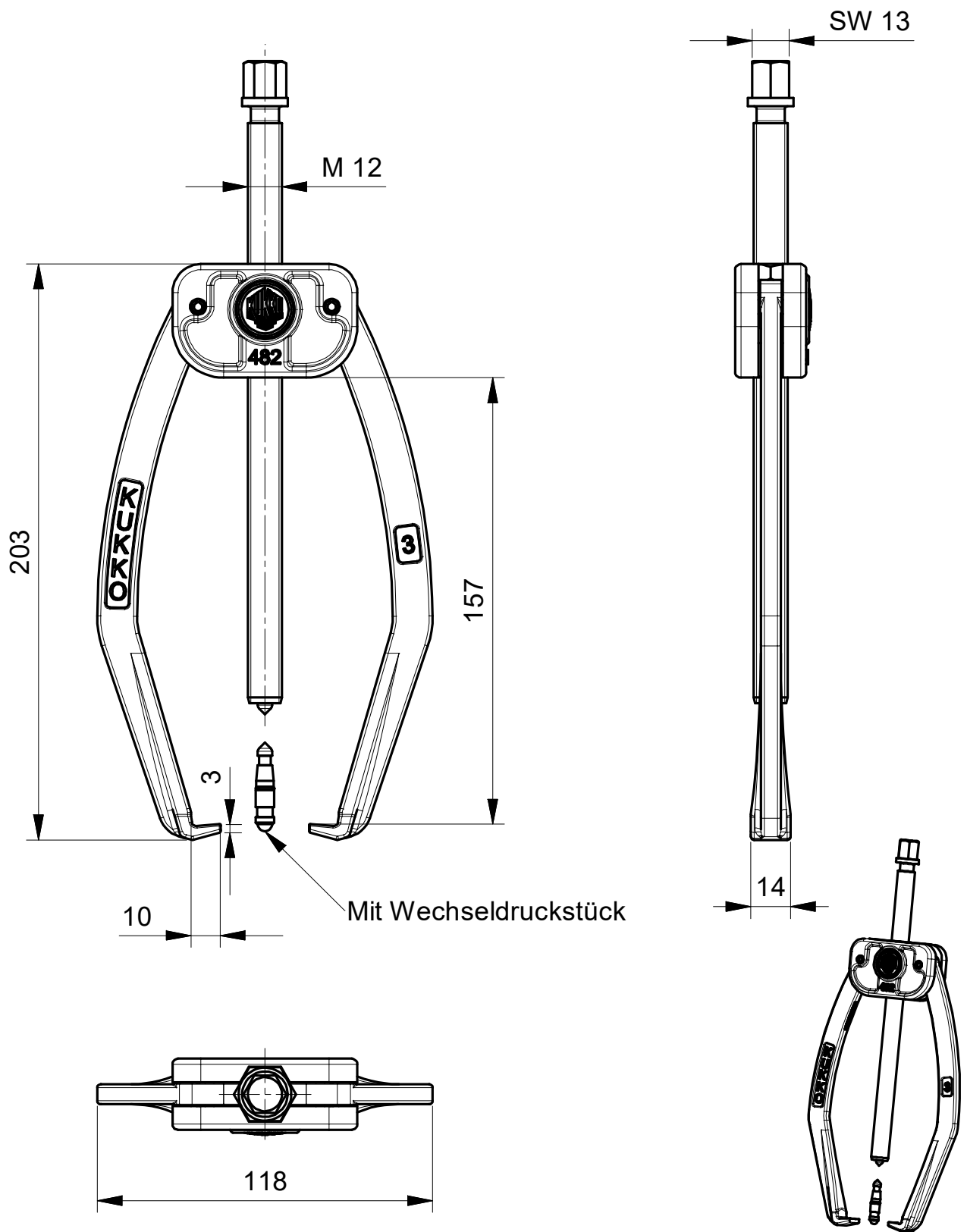

 <p>Kleinbongartz & Kaiser oHG Werkzeugfabrik Hilden - Germany</p>	Dokumentname: 482-3_2-armiger Universal Abzieher		Toleranz: DIN ISO 2768-m	
	Dokumentbeschreibung: Baugruppe		Material: Hoch legierter Werkzeugstahl / High alloy tool steel	
	Erstellt von: Breidenbach	Erstellungsdatum: 21/01/2019	Maßstab: 1:2	
Teilbeschreibung: 2-armiger Universal Abzieher mit Autogrip/ Universal 2-jaw pullers with Auto-Snap			Wärmebehandlung / Härte: vergüteter Stahl/ tempered steel	
			Oberflächenbehandlung: -	
Artikelnummer / ZNR.: 482-3	Dokumentversion: -	Schutzvermerk ISO 16016 beachten		