



Nazwa produktu

Ściągacz 2-ramienny uniwersalny z uchwytem Autogrip









Do ściągania łożysk, kół zębatach, tarczy, itd. w wąskich i trudno dostępnych przestrzeniach.

Numer artykułu 482-3

Seria 482

EAN 4021176479939



	Cecha techniczna	Metryczne	Imperial
	Odległość mocowania zewnętrzna	20 - 150 mm	3/4 - 5 7/8 inch
	Głębokość mocowania	150 mm	5 7/8 inch
	Zewnętrzny łeb walcowy o gnieździe sześciokątnym	10 mm	
max.	Dopuszczalne obciążenie	2,5 t	2.5 US t
	Maksymalny moment obrotowy	35 Nm	25.5 ft lb
	Ciężar	0.875 kg	
	Przeźreń poniżej	8 mm	3/8 inch
	Raum nebendran	17 mm	3/4 inch
	Liczba ramion	2	2



Technologie



SWITCH

Optymalne dopasowanie wrzeciona do wału dzięki dwustronnej końcówce wrzeciona.



AUTOGRIP

Haki ściągające są automatycznie napinane i centrowane.



MECHANIZM AUTO-SNAP



Części zamienne

Numer artykułu	Nazwa produktu
482-3-206	Mechaniczne wrzeciono naciskowe z tulejką i sprężyną
482-3-T	Poprzeczka ściągacza
482-3-150-P	2 ramiona ściągacza (para)
612200	Mechaniczne wrzeciono naciskowe.

Akcesoria

Numer artykułu	Nazwa produktu
K-600-014	Zestaw wymiennych elementów dociskowych do wrzecion KUKKO

Stanowi część

Numer artykułu	Nazwa produktu
K-482	Ściągacze 2-ramienne uniwersalne z uchwytem Auto-Snap w zestawie
29-B	Zestaw ściągaczy uniwersalnych w walizce TANOS-Systainer®



Jest częścią zamienną do

Numer artykułu	Nazwa produktu
K-482	Ściągacze 2-ramienne uniwersalne z uchwytem Auto-Snap w zestawie
29-B	Zestaw ściągaczy uniwersalnych w walizce TANOS-Systainer®

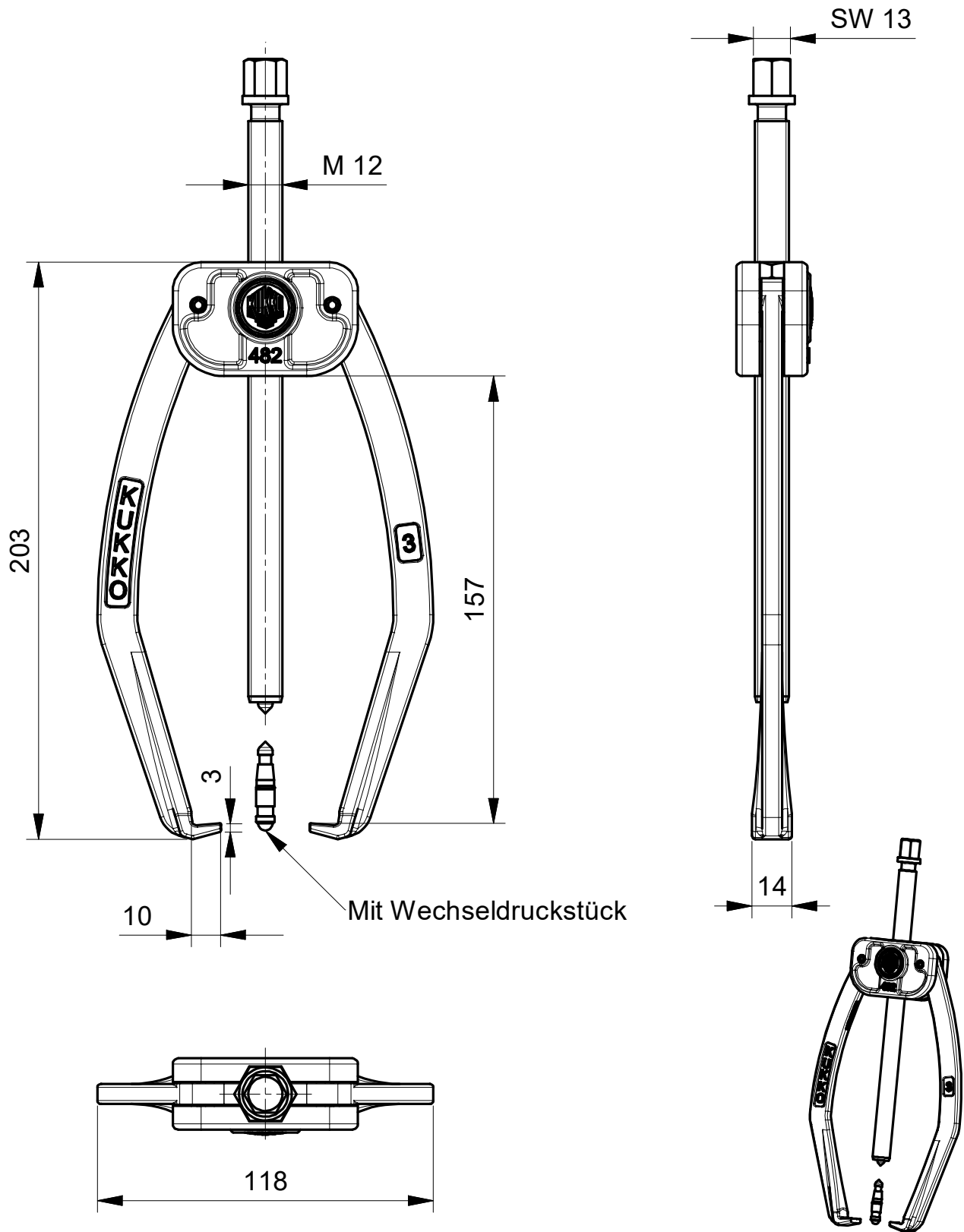

**Kleinbongartz
& Kaiser
oHG
Werkzeugfabrik
Hilden - Germany**

Dokumentname:
482-3_2-armiger Universal Abzieher

Toleranz:
DIN ISO 2768-m

Dokumentbeschreibung:
Baugruppe

Material:
Hoch legierter Werkzeugstahl /
High alloy tool steel

Erstellt von:
Breidenbach

Erstellungsdatum:
21/01/2019

Maßstab:
1:2

Teilbeschreibung:

2-armiger Universal Abzieher mit Autogrip/
Universal 2-jaw pullers with Auto-Snap

Wärmebehandlung / Härte:
vergüteter Stahl/ tempered steel

Oberflächenbehandlung:
-

Artikelnummer / ZNR.:
482-3

Dokumentversion:
-

Schutzvermerk
ISO 16016
beachten