



Nombre del producto

## Tronzatuercas mecánico de dos filos

Arrancatuercas de dos filos con doble efecto de extracción para tuercas apretadas no soltables de las clases de calidad 5, 6 y 8.









Núm. art. 54-2

Serie 54

EAN 4021176170614



	Atributo técnico	Métrico	Imperial
	Tamaño = para tuercas	10 - 27 mm	3/8 - 1 1/16 inch
	Anchura de corte del cincel (mm)	14 mm	
	Longitud sin husillo de presión (mm)	109 mm	
	Hexágono exterior	17 mm	
	Peso	0.48 kg	
	Anchura de corte del cincel (pulgadas)		5/8 inch
	Longitud sin husillo de presión (pulgadas)		4 5/16 inch



## Tecnologías



### **PULLBACK**

Retracción automática de la broca de demolición por medio de un tornillo de accionamiento.



## Pieza de recambio

<b>Núm. art.</b>	<b>Nombre del producto</b>
54-2-M	Nuevo cincel para tronzatuercas

## Es parte de

<b>Núm. art.</b>	<b>Nombre del producto</b>
WT-005	Surtido de extractores – automóviles
K-54-B	Juego mecánico de tronzatuercas
EVLW-2-KFZ	Expositor de venta, herramientas para automoviles
EVLW-2-NFZ	Expositor de venta, herramientas para automóviles / vehículos industriales / maquinaria agrícola

## Es pieza de sustitucion de

<b>Núm. art.</b>	<b>Nombre del producto</b>
WT-005	Surtido de extractores – automóviles



## También se incluye en

**Núm. art.**

**Nombre del producto**

WT-005

Surtido de extractores – automóviles

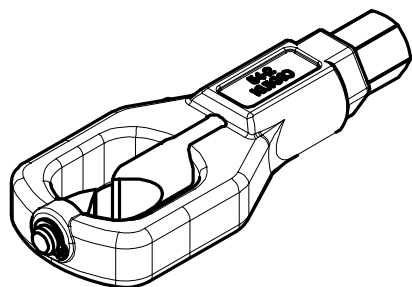
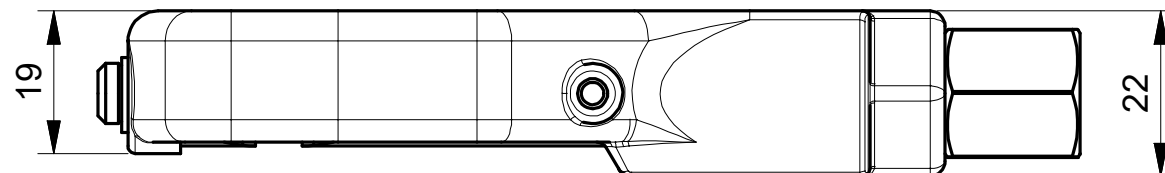
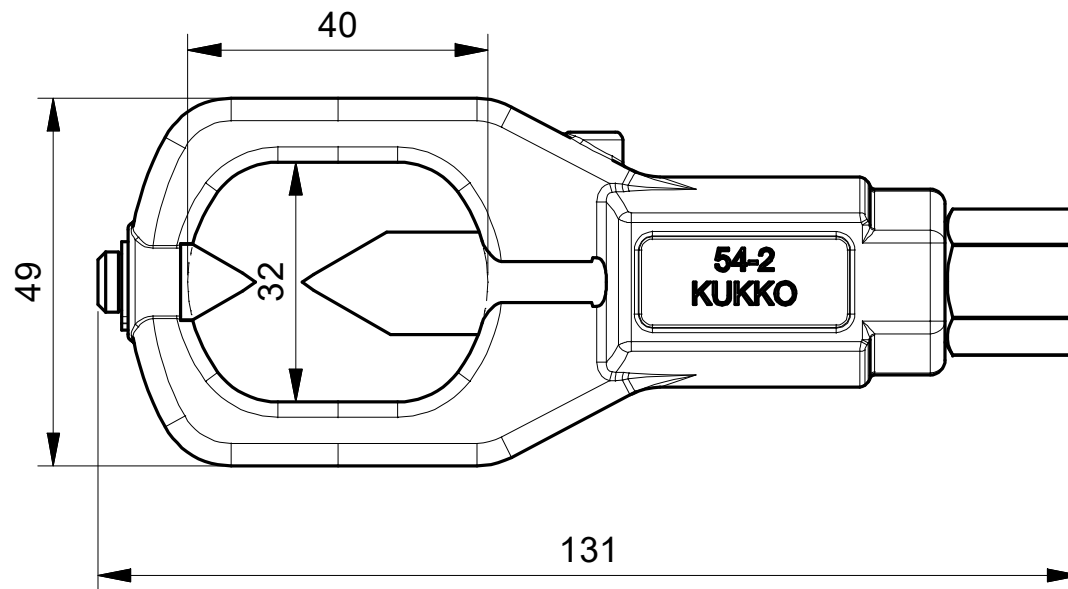
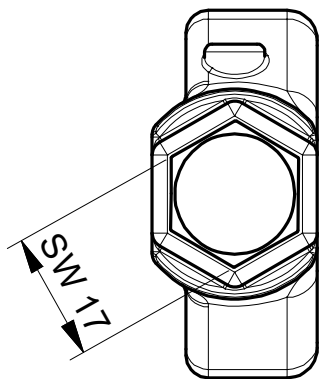

 <b>Kleinbongartz &amp; Kaiser oHG</b> <b>Werkzeugfabrik Hilden - Germany</b>	Dokumentname:		Toleranz: DIN ISO 2768-m	
	Dokumentbeschreibung:		Material:	
	Erstellt von: Schultes	Erstellungsdatum: 04/10/2019	Maßstab: 1:1	
Teilbeschreibung: Zweischneidiger mechanischer Mutternsprenger			Wärmebehandlung / Härte:	
			Oberflächenbehandlung:	
Artikelnummer / ZNR.: 54-2	Dokumentversion: -		Schutzvermerk ISO 16016 beachten	