



Название артикула

## Механический гайкорез с двумя резцами

Двухрезцовый гайкорез с двойным действием для неснимаемых гаек, класс прочности 5, 6, и 8.



№ арт. 54-2

Серия 54

штрих-код 4021176170614



	Техническая характеристика	метрический	в дюймах
	Размер гаек	10 - 27 mm	3/8 - 1 1/16 inch
	Ширина режущей кромки резца (мм)	14 mm	
	Длина без упорного шпинделя (мм)	109 mm	
	Наружный шестигранник	17 mm	
	Вес	0.48 kg	
	Ширина режущей кромки резца (дюймы)		5/8 inch
	Длина без упорного шпинделя (дюймы)		4 5/16 inch



## Технологии



### **PULLBACK**

Автоматический возврат ударного зубила под действием приводного винта.



## Запасная часть

<b>№ арт.</b>	<b>Название артикула</b>
54-2-M	Запасной резец для гайкореза

## является частью

<b>№ арт.</b>	<b>Название артикула</b>
WT-005	Набор съёмников для автосервиса
K-54-B	Набор механических гайкорезов
EVLW-2-KFZ	Стенд с инструментами для автосервиса
EVLW-2-NFZ	Стенд с инструментами для автосервиса / грузовиков, автобусов, прицепов / сельхозтехники

## служит запчастью для

<b>№ арт.</b>	<b>Название артикула</b>
WT-005	Набор съёмников для автосервиса



ТАКЖЕ ВХОДИТ В

**№ арт.**

**Название артикула**

WT-005

Набор съёмников для автосервиса

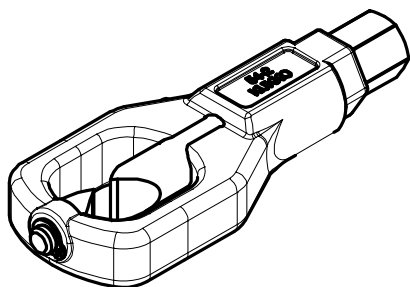
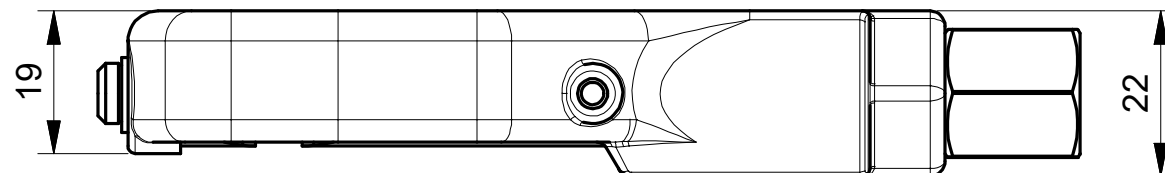
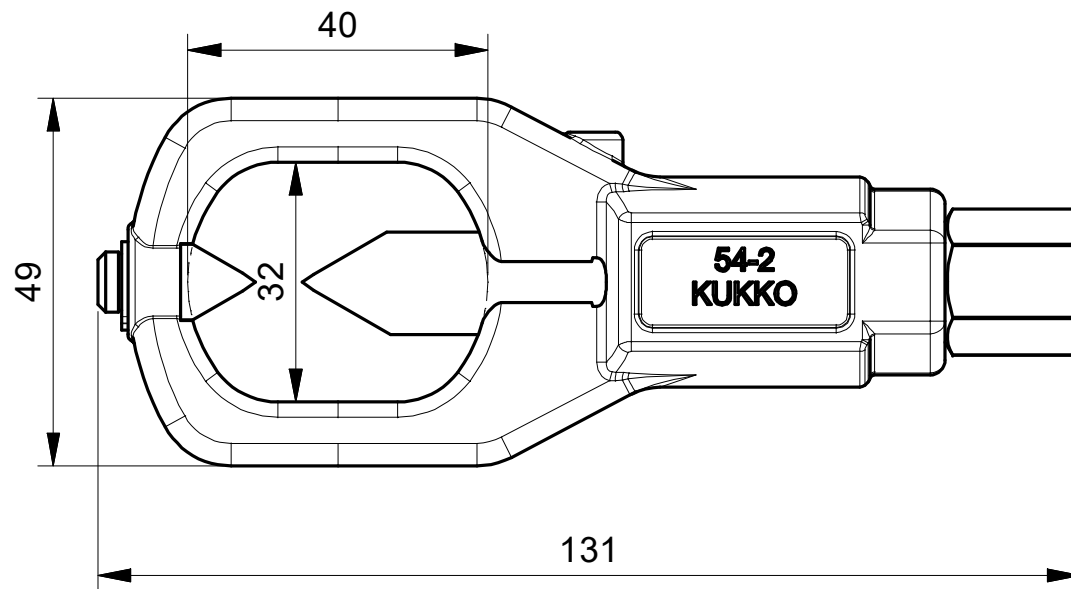
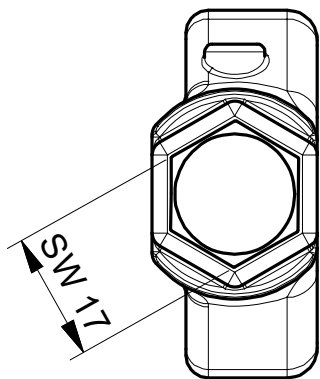

 <b>Kleinbongartz &amp; Kaiser oHG</b> <b>Werkzeugfabrik Hilden - Germany</b>	Dokumentname:		Toleranz: DIN ISO 2768-m	
	Dokumentbeschreibung:		Material:	
	Erstellt von: Schultes	Erstellungsdatum: 04/10/2019	Maßstab: 1:1	
Teilbeschreibung: Zweischneidiger mechanischer Mutternsprenger			Wärmebehandlung / Härte:	
			Oberflächenbehandlung:	
Artikelnummer / ZNR.: 54-2	Dokumentversion: -		Schutzvermerk ISO 16016 beachten	