



商品名

## 長い油圧スピンドル





特にしっかりはまっているベアリング、歯車、ディスク等のプーリングに。

商品番号 8-1-B

シリーズ 8

JANコード 4021176034596



技術属性	メートル	インペリアル
 油圧スピンドルのネジの長さ	250 mm	9 7/8 inch
 ネジ	R1"	R1"
 ハブ	10 mm	3/8 inch
 max. 最大許容負荷	15 t	16.5 US t
 max. 最大トルク	45 Nm	33 ft lb
 重量	7.655 kg	



## テクノロジー



油圧

油圧機能を使ったプーラー工具



## 交換部品

商品番号	商品名
8-1	スピンドル用油圧
8-B	8-1用スピンドルインサート 250mm
8-1-ERS	消耗部品セット

## は次のものの構成要素です:

商品番号	商品名
20-40-H	2本アームユニバーサルプーラー、クランプ深さ調整可能、長い油圧スピンドル（メカニカルスピンドルを含む）
30-30-B	3本アームユニバーサルプーラー、長い油圧スピンドル付（メカニカルスピンドルを含む）

## は次のものの予備部品です:

商品番号	商品名
11-0-B	3本アームプーラー、長い油圧スピンドル付、特別に強力なモデル
11-0-BV	3本アームプーラー、クランプ深さ調整可能、長い油圧スピンドル
18-4-B	油圧式プーリング装置（メカニカルスピンドルを含む）
20-4-B	2本アームユニバーサルプーラー、長い油圧スピンドル付（メカニカルスピンドルを含む）



## は次のものの予備部品です:

商品番号	商品名
20-40-B	2本アームユニバーサルプーラー、長い油圧スピンドル付（メカニカルスピンドルを含む）
20-4-3-B	2本アームユニバーサルプーラー、長い油圧スピンドル、爪延長部付（メカニカルスピンドルを含む）
20-4-4-B	2本アームユニバーサルプーラー、長い油圧スピンドル、爪延長部付（メカニカルスピンドルを含む）
20-4-5-B	2本アームユニバーサルプーラー、長い油圧スピンドル、爪延長部付（メカニカルスピンドルを含む）
20-40-4-B	2本アームユニバーサルプーラー、長い油圧スピンドル、爪延長部付（メカニカルスピンドルを含む）
20-40-5-B	2本アームユニバーサルプーラー、長い油圧スピンドル、爪延長部付（メカニカルスピンドルを含む）
20-4-H	2本アームユニバーサルプーラー、クランプ深さ調整可能、長い油圧スピンドル（メカニカルスピンドルを含む）
20-40-H	2本アームユニバーサルプーラー、クランプ深さ調整可能、長い油圧スピンドル（メカニカルスピンドルを含む）
30-30-B	3本アームユニバーサルプーラー、長い油圧スピンドル付（メカニカルスピンドルを含む）

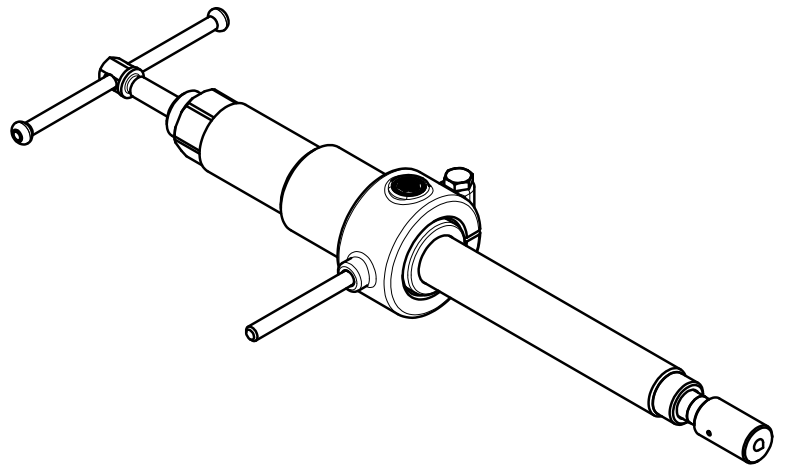
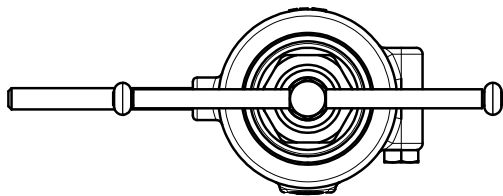
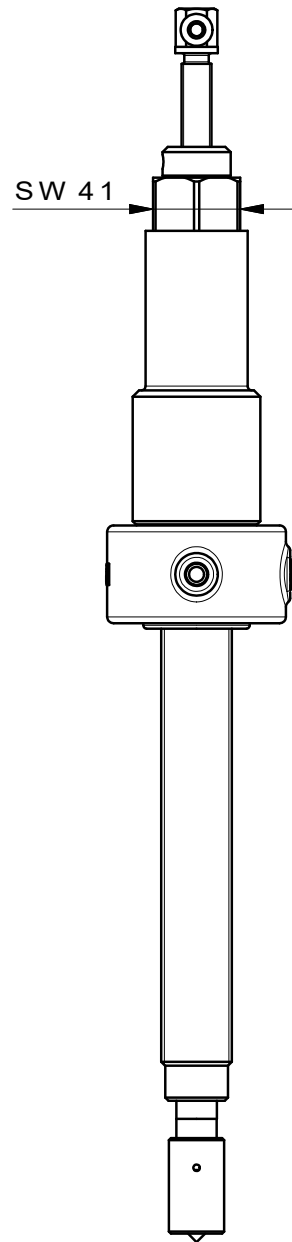
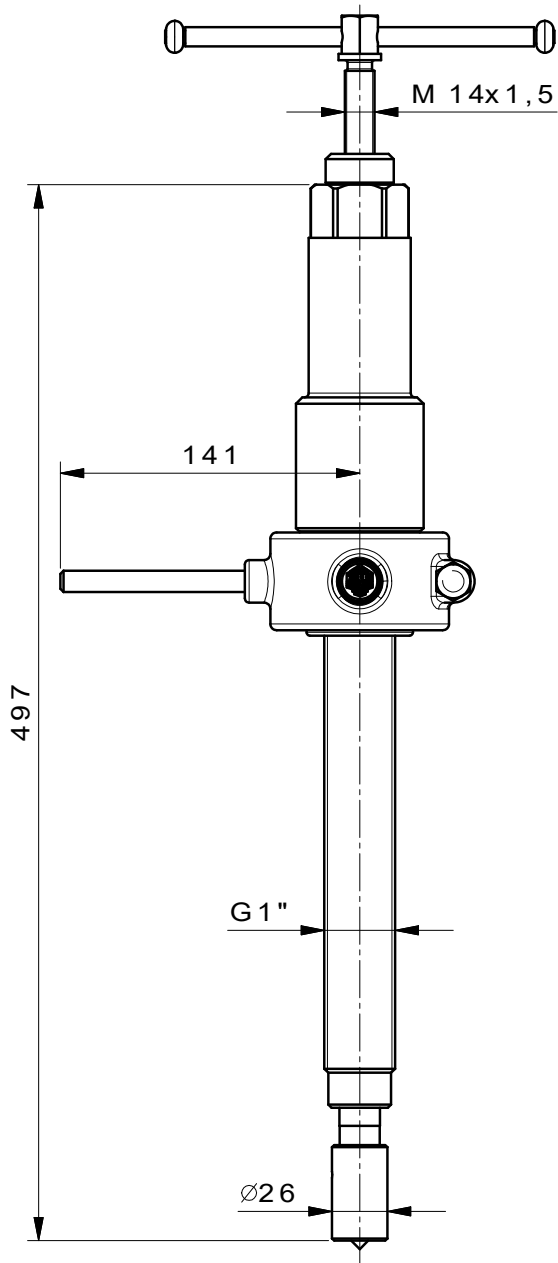

 <b>Kleinbongartz &amp; Kaiser oHG</b> Werkzeugfabrik Hilden - Germany	Dokumentname: 8-1-B_Lange Hydraulikspindel		Toleranz: DIN ISO 2768-m
	Dokumentbeschreibung: BAUGRUPPENZEICHNUNG		Material: Vergütungsstahl/ heat treatable steel
Erstellt von: Breidenbach	Erstellungsdatum: 18/04/2017	Maßstab: 1:2.5	
Teilbeschreibung: Lange Hydraulikspindel/ Long hydraulic spindle		Wärmebehandlung / Härte:	
		Oberflächenbehandlung:	
Artikelnummer / ZNR.: 8-1-B	Dokumentversion: -	Schutzvermerk ISO 16016 beachten	