



Название артикула

Длинный гидравлический шпindelь

Для демонтажа неподдающихся подшипников, зубчатых колёс, шкивов и т.д.

№ арт. 8-1-B

Серия 8

штрих-код 4021176034596



	Техническая характеристика	метрический	в дюймах
	Длина резьбы гидравлического шпинделя	250 mm	9 7/8 inch
	Резьба	R1"	R1"
	Ход штока	10 mm	3/8 inch
max.	Максимально допустимая нагрузка	15 t	16.5 US t
	max. Максимальный момент силы	45 Nm	33 ft lb
	Вес	7.655 kg	



Технологии



HYDRAULIC

Съемники с гидравлической функцией



Запасная часть

№ арт.	Название артикула
8-1	Гидравлические принадлежности для шпинделей
8-B	Вставка для шпинделя 250 мм для 8-1
8-1-ERS	Комплект расходных частей

является частью

№ арт.	Название артикула
20-40-H	Универсальный двухзахватный съёмник с регулировкой глубины фиксации и длинным гидравлическим шпинделем (включая механический шпиндель)
30-30-B	Универсальный трёхзахватный съёмник с длинным гидравлическим шпинделем (включая механический шпиндель)

служит запчастью для

№ арт.	Название артикула
11-0-B	Трёхзахватные съёмники с длинным гидравлическим шпинделем, сверхпрочная конструкция
11-0-BV	Трёхзахватный съёмник с регулировкой глубины фиксации и длинным гидравлическим шпинделем
18-4-B	Гидравлический съёмник (включая механический шпиндель)



служит запчастью для

№ арт.	Название артикула
20-4-B	Универсальный двухзахватный съёмник с длинным гидравлическим шпинделем (включая механический шпиндель)
20-40-B	Универсальный двухзахватный съёмник с длинным гидравлическим шпинделем (включая механический шпиндель)
20-4-3-B	Универсальный двухзахватный съёмник с длинным гидравлическим шпинделем и удлинёнными захватами (включая механический шпиндель)
20-4-4-B	Универсальный двухзахватный съёмник с длинным гидравлическим шпинделем и удлинёнными захватами (включая механический шпиндель)
20-4-5-B	Универсальный двухзахватный съёмник с длинным гидравлическим шпинделем и удлинёнными захватами (включая механический шпиндель)
20-40-4-B	Универсальный двухзахватный съёмник с длинным гидравлическим шпинделем и удлинёнными захватами (включая механический шпиндель)
20-40-5-B	Универсальный двухзахватный съёмник с длинным гидравлическим шпинделем и удлинёнными захватами (включая механический шпиндель)
20-4-N	Универсальный двухзахватный съёмник с регулировкой глубины фиксации и длинным гидравлическим шпинделем (включая механический шпиндель)
20-40-N	Универсальный двухзахватный съёмник с регулировкой глубины фиксации и длинным гидравлическим шпинделем (включая механический шпиндель)



служит запчастью для

№ арт.

Название артикула

30-30-B

Универсальный трёхзахватный съёмник с длинным гидравлическим шпинделем (включая механический шпиндель)

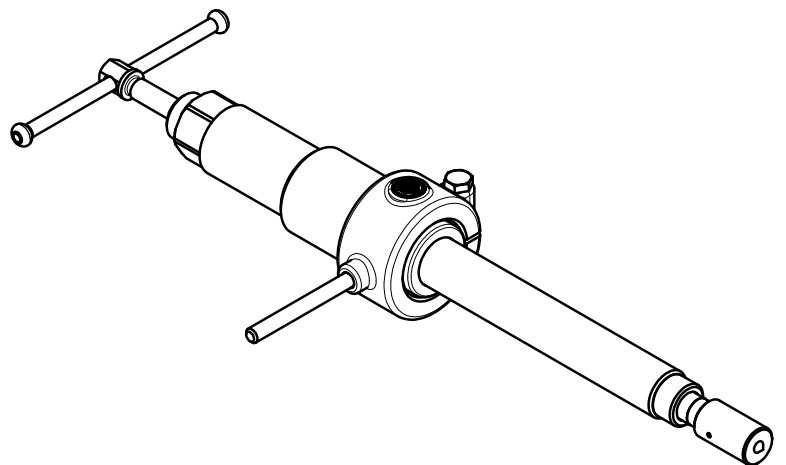
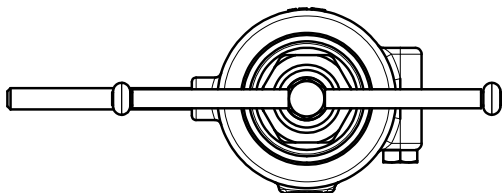
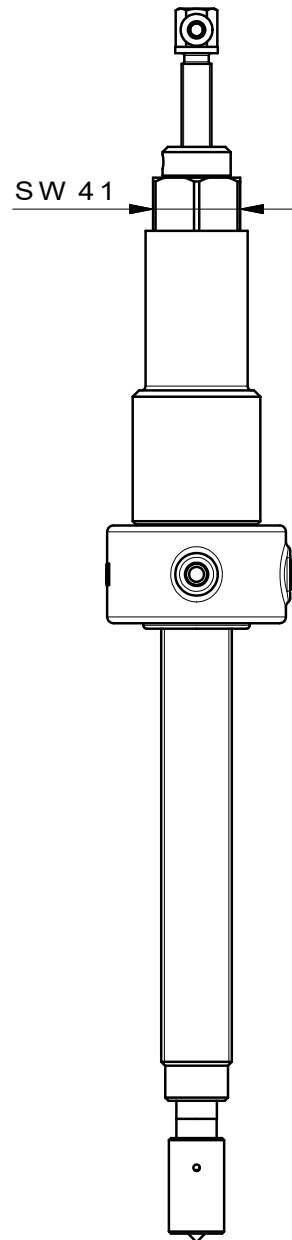
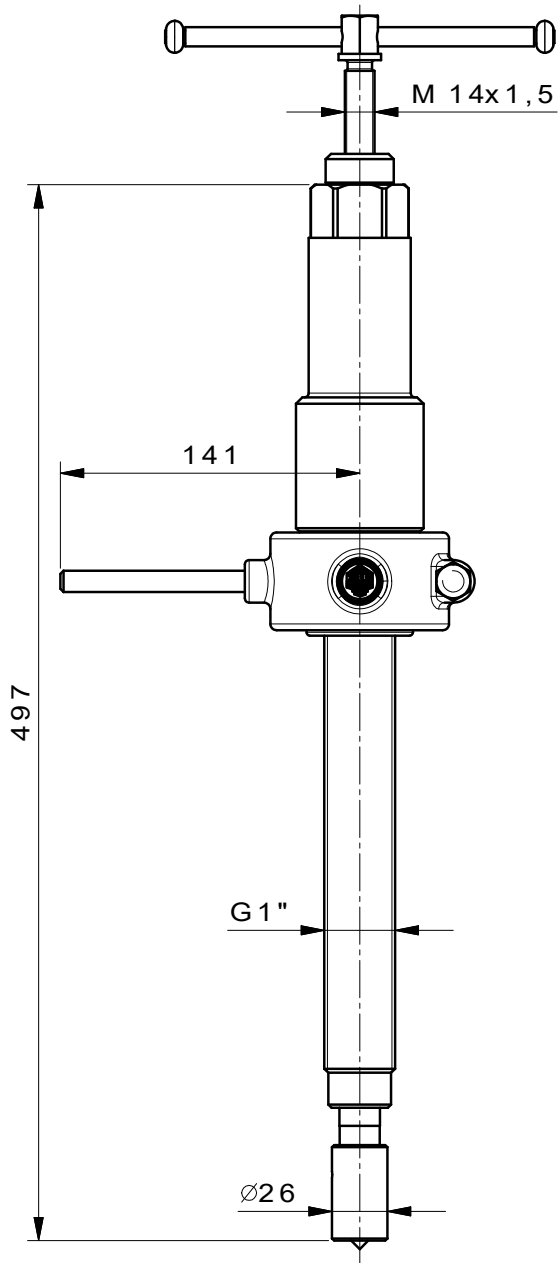

 Kleinbongartz & Kaiser oHG Werkzeugfabrik Hilden - Germany	Dokumentname: 8-1-B_Lange Hydraulikspindel		Toleranz: DIN ISO 2768-m
	Dokumentbeschreibung: BAUGRUPPENZEICHNUNG		Material: Vergütungsstahl/ heat treatable steel
Erstellt von: Breidenbach	Erstellungsdatum: 18/04/2017	Maßstab: 1:2.5	
Teilbeschreibung: Lange Hydraulikspindel/ Long hydraulic spindle		Wärmebehandlung / Härte:	
		Oberflächenbehandlung:	
Artikelnummer / ZNR.: 8-1-B	Dokumentversion: -	Schutzvermerk ISO 16016 beachten	