



Ürün adı

## Uzun hidrolik mil

Özellikle sıkı yatakları, dişlileri, rondelaları vb. çıkarmak için.

Ürün No. 8-1-B

Seriler 8

EAN 4021176034596



### Teknik özellik

### Metrik

### Imparatorluk

	Hidrolik mil diş uzunluğu	250 mm	9 7/8 inch
	Diş	R1"	R1"
	Strok	10 mm	3/8 inch
	İzin verilen maksimum yük	15 t	16.5 US t
	Maks. tork	45 Nm	33 ft lb
	Ağırlık	7.655 kg	



## Teknolojiler



### HYDRAULIC

Hidrolik işlevli çekme aletleri.



## Yedek parça

Ürün No.	Ürün adı
8-1	Miller için hidrolik
8-B	8-1 için mil seti 250mm
8-1-ERS	Aşınan parça seti

## Parçasıdır

Ürün No.	Ürün adı
20-40-H	2 kollu üniversal çektirme (derinliği ayarlanabilir) ve uzun hidrolik mil (mekanik mil de dahil)
30-30-B	Uzun hidrolik milli 3 kollu üniversal çektirme (mekanik mil dahil)

## İn yedek parçası

Ürün No.	Ürün adı
11-0-B	Uzun hidrolik milli 3 kollu çektirme, ekstra ağır iş tipi
11-0-BV	3 kollu üniversal çektirme (derinliği ayarlanabilir) ve uzun hidrolik mil
18-4-B	Hidrolik çekme tertibatı (mekanik mil dahil)
20-4-B	Uzun hidrolik milli 2 kollu üniversal çektirme (mekanik mil dahil)
20-40-B	Uzun hidrolik milli 2 kollu üniversal çektirme (mekanik mil dahil)
20-4-3-B	Uzatılmış çektirme kolu ve uzun hidrolik mile sahip 2 kollu üniversal çektirme (mekanik mil dahil)



## In yedek parçası

Ürün No.	Ürün adı
20-4-4-B	Uzatılmış çektirme kolu ve uzun hidrolik mile sahip 2 kollu üniversal çektirme (mekanik mil dahil)
20-4-5-B	Uzatılmış çektirme kolu ve uzun hidrolik mile sahip 2 kollu üniversal çektirme (mekanik mil dahil)
20-40-4-B	Uzatılmış çektirme kolu ve uzun hidrolik mile sahip 2 kollu üniversal çektirme (mekanik mil dahil)
20-40-5-B	Uzatılmış çektirme kolu ve uzun hidrolik mile sahip 2 kollu üniversal çektirme (mekanik mil dahil)
20-4-H	2 kollu üniversal çektirme (derinliği ayarlanabilir) ve uzun hidrolik mil (mekanik mil de dahil)
20-40-H	2 kollu üniversal çektirme (derinliği ayarlanabilir) ve uzun hidrolik mil (mekanik mil de dahil)
30-30-B	Uzun hidrolik milli 3 kollu üniversal çektirme (mekanik mil dahil)

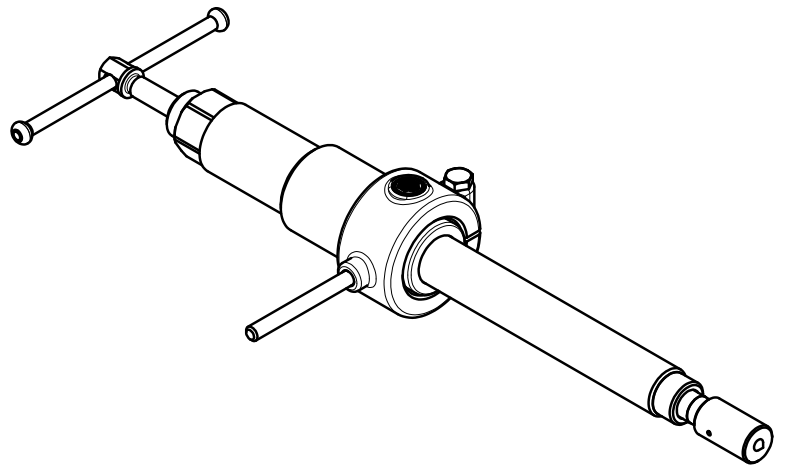
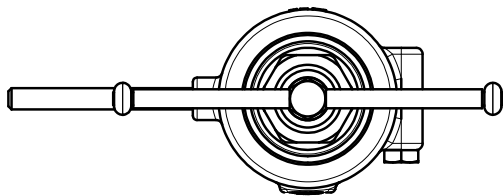
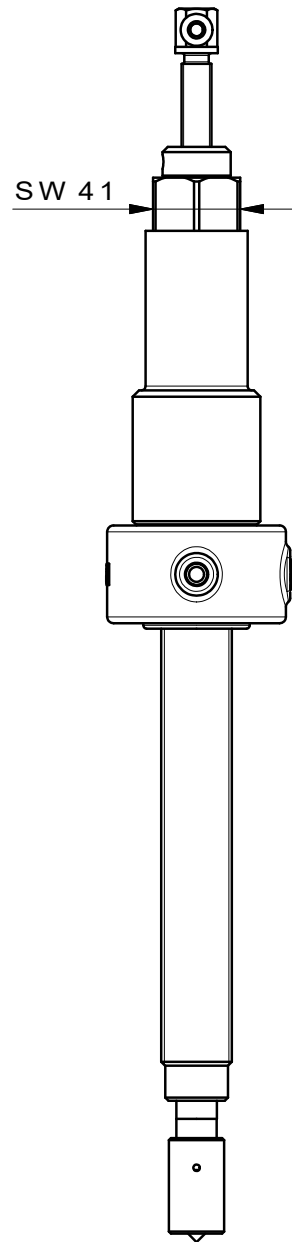
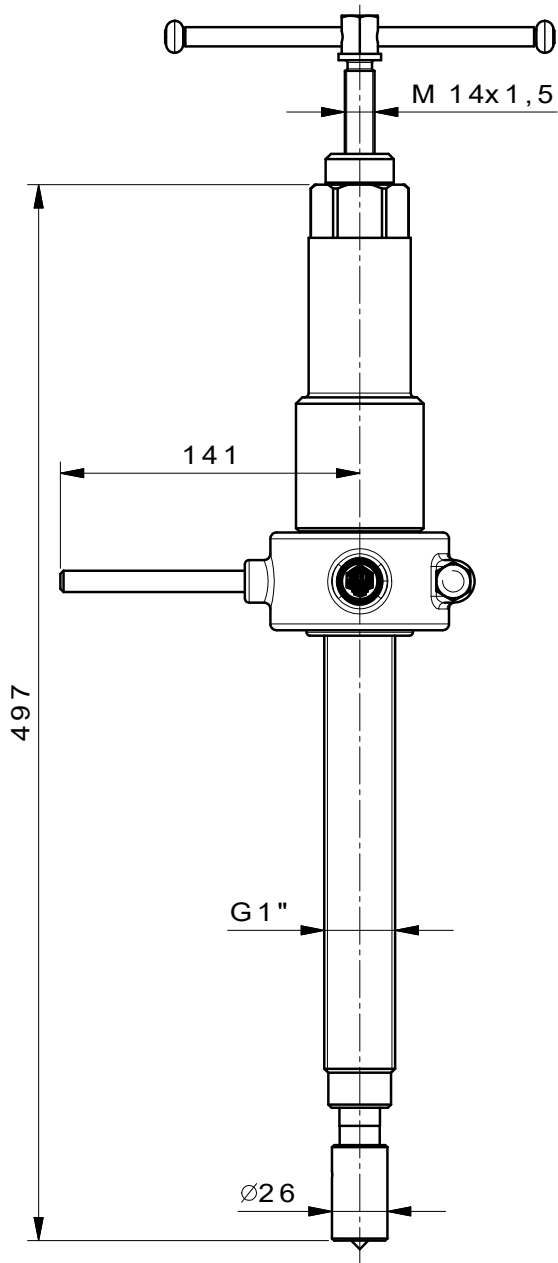

 <b>Kleinbongartz &amp; Kaiser oHG</b> Werkzeugfabrik Hilden - Germany	Dokumentname: 8-1-B_Lange Hydraulikspindel		Toleranz: DIN ISO 2768-m
	Dokumentbeschreibung: BAUGRUPPENZEICHNUNG		Material: Vergütungsstahl/ heat treatable steel
Erstellt von: Breidenbach	Erstellungsdatum: 18/04/2017	Maßstab: 1:2.5	
Teilbeschreibung: Lange Hydraulikspindel/ Long hydraulic spindle		Wärmebehandlung / Härte:	
		Oberflächenbehandlung:	
Artikelnummer / ZNR.: 8-1-B	Dokumentversion: -	Schutzvermerk ISO 16016 beachten	