



Название артикула

## Длинный гидравлический шпindelь

Для демонтажа неподдающихся подшипников, зубчатых колёс, шкивов и т.д.

№ арт. 8-2-М

Серия 8

штрих-код 4021176034916



	Техническая характеристика	метрический	в дюймах
	Длина резьбы гидравлического шпинделя	350 mm	13 3/4 inch
	Резьба	G 1 1/8"	G 1 1/8"
	Ход штока	10 mm	3/8 inch
макс.	Максимально допустимая нагрузка	20 t	22 US t
	Максимальный момент силы	30 Nm	22 ft lb
	Вес	11.14 kg	



## Технологии



### HYDRAULIC

Съемники с гидравлической функцией



## Запасная часть

<b>№ арт.</b>	<b>Название артикула</b>
8-2	Гидравлические принадлежности для шпинделей
8-M	Вставка для шпинделя 350 мм для 8-2
8-2-ERS	Комплект расходных частей

## служит запчастью для

<b>№ арт.</b>	<b>Название артикула</b>
18-5-B	Гидравлический съёмник (включая механический шпиндель)
20-5-H	Универсальный двухзахватный съёмник с регулировкой глубины фиксации и длинным гидравлическим шпинделем (включая механический шпиндель)

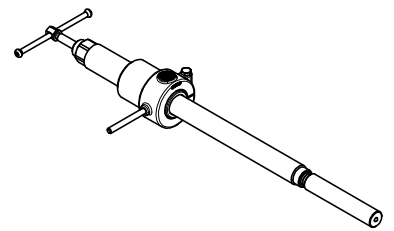
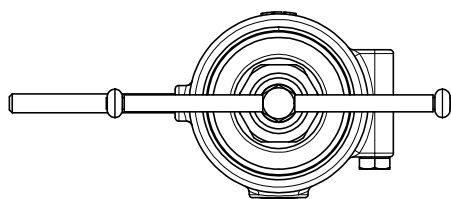
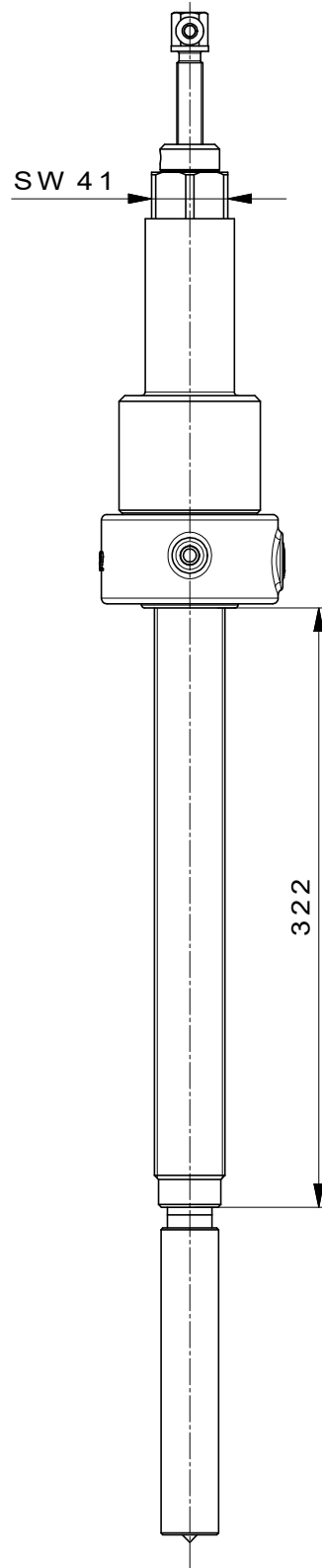
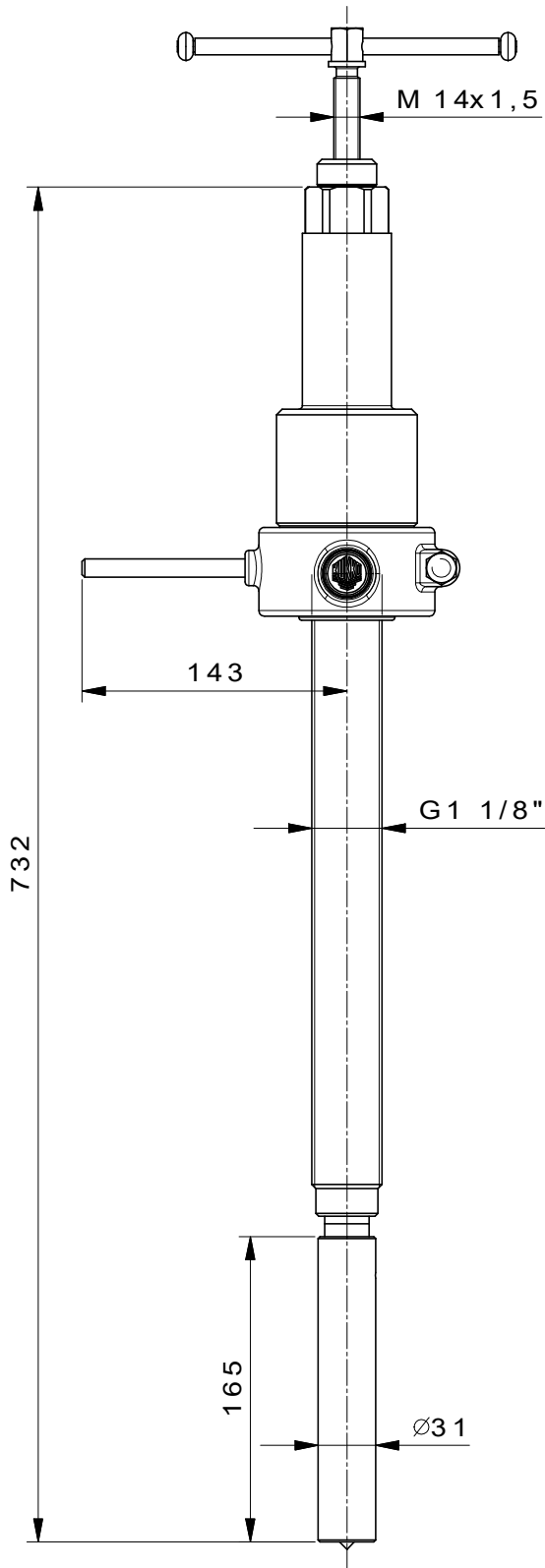

 <b>Kleinbongartz &amp; Kaiser oHG</b> Werkzeugfabrik Hilden - Germany	Dokumentname: 8-2-M_Lange Hydraulikspindel	Toleranz: DIN ISO 2768-m
	Dokumentbeschreibung: BAUGRUPPENZEICHNUNG	Material: Vergütungsstahl/ heat treatable steel
	Erstellt von: Breidenbach	Erstellungsdatum: 19/04/2017
Teilbeschreibung: Lange Hydraulikspindel/ Long hydraulic spindle		Wärmebehandlung / Härte:
		Oberflächenbehandlung:
Artikelnummer / ZNR: 8-2-M	Dokumentversion: -	Schutzvermerk ISO 16016 beachten