



Ürün adı

Kısa hidrolik mil.

Özellikle sıkı yatakları, dişlileri, rondelaları vb. çıkarmak için.

Ürün No. 800

Seriler 800

EAN 4021176034343



	Teknik özellik	Metrik	Imparatorluk
	Diş	W 1.1/2"-16(55°;16 Gang)	W 1.1/2"-16(55°;16 Gang)
	Strok	10 mm	3/8 inch
	Anahtar genişliği	13 mm	
max.	İzin verilen maksimum yük	10 t	11 US t
max.	Maks. tork	40 Nm	29.5 ft lb
	Ağırlık	1.46 kg	



Teknolojiler



HYDRAULIC

Hidrolik işlevli çekirme aletleri.



Yedek parça

Ürün No.	Ürün adı
800-ERS	Aşınan parça seti
800-REP	Tesis bakımı
800017	Baskı elemanı
610075	Mil
ERS-Oil	Dozajlama şişesi içinde hidrolik yağ

Parçasıdır

Ürün No.	Ürün adı
WT-010	Çektirme ürün yelpazesi - NFZ - TOP

In yedek parçası

Ürün No.	Ürün adı
129-3-H	Rotil çekme - kısa hidrolik milli
229-2	Hidrolik poyra çekme aleti
818-0	Hidrolik mil için çekme tertibatı
818-100	Hidrolik rulman çekme seti
818-150	Hidrolik rulman çekme seti
818-215	Hidrolik rulman çekme ve çıkartma seti
820-0	Kısa hidrolik mile sahip 2 kollu çekme aleti



In yedek parçası

Ürün No.	Ürün adı
845-150	Kendinden merkezlenen çektirme koluna sahip hidrolik "4 çektirme" seti
845-250	Kendinden merkezlenen çektirme koluna sahip hidrolik "6 çektirme" seti
845-851	Kendinden merkezlenen çektirme koluna sahip hidrolik "10 çektirme" seti
845-855	Üniversal hidrolik çektirme seti - kendinden merkezlenebilen kolları ve ayırıcısıyla
845-858	Üniversal hidrolik çektirme ve çıkartıcı seti - kendinden merkezlenebilen kolları ve ayırıcısıyla
124-20-B	Hızlı ayarlanabilir çektirme kollu ve titreşim amortisörü için kısa hidrolik mile sahip 2 kollu çektirme
844-1-B	Kendinden merkezlenen ve kısa hidrolik mile sahip 2 kollu üniversal çektirme
844-2-B	Kendinden merkezlenen ve kısa hidrolik mile sahip 2 kollu üniversal çektirme
844-3-B	Kendinden merkezlenen ve kısa hidrolik mile sahip 2 kollu üniversal çektirme
844-4-B	Kendinden merkezlenen ve kısa hidrolik mile sahip 2 kollu üniversal çektirme
844-5-B	Kendinden merkezlenen ve kısa hidrolik mile sahip 2 kollu üniversal çektirme
845-1-B	Kendinden merkezlenen ve kısa hidrolik mile sahip 3 kollu üniversal çektirme
845-2-B	Kendinden merkezlenen ve kısa hidrolik mile sahip 3 kollu üniversal çektirme
845-3-B	Kendinden merkezlenen ve kısa hidrolik mile sahip 3 kollu üniversal çektirme



In yedek parçası

Ürün No.	Ürün adı
845-4-B	Kendinden merkezlenen ve kısa hidrolik mile sahip 3 kollu üniversal çekirme
845-5-B	Kendinden merkezlenen ve kısa hidrolik mile sahip 3 kollu üniversal çekirme
20-3-H	Kısa hidrolik mile sahip 2 kollu çekirme aleti
20-30-H	Kısa hidrolik mile sahip 2 kollu çekirme aleti
880-800	Üniversal baskılama gövdesi - sessiz burçlar için

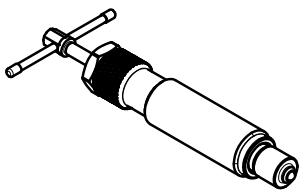
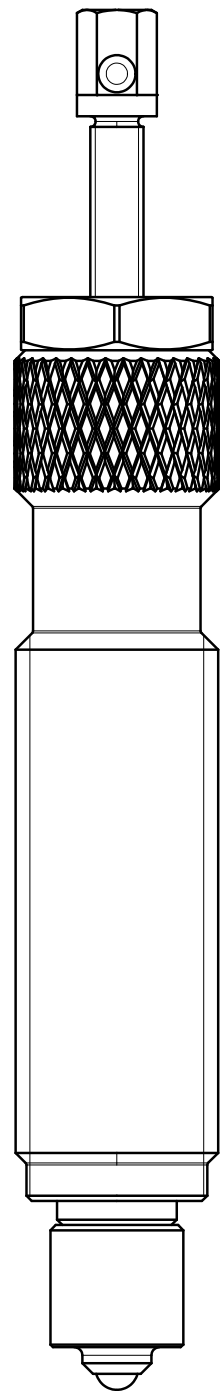
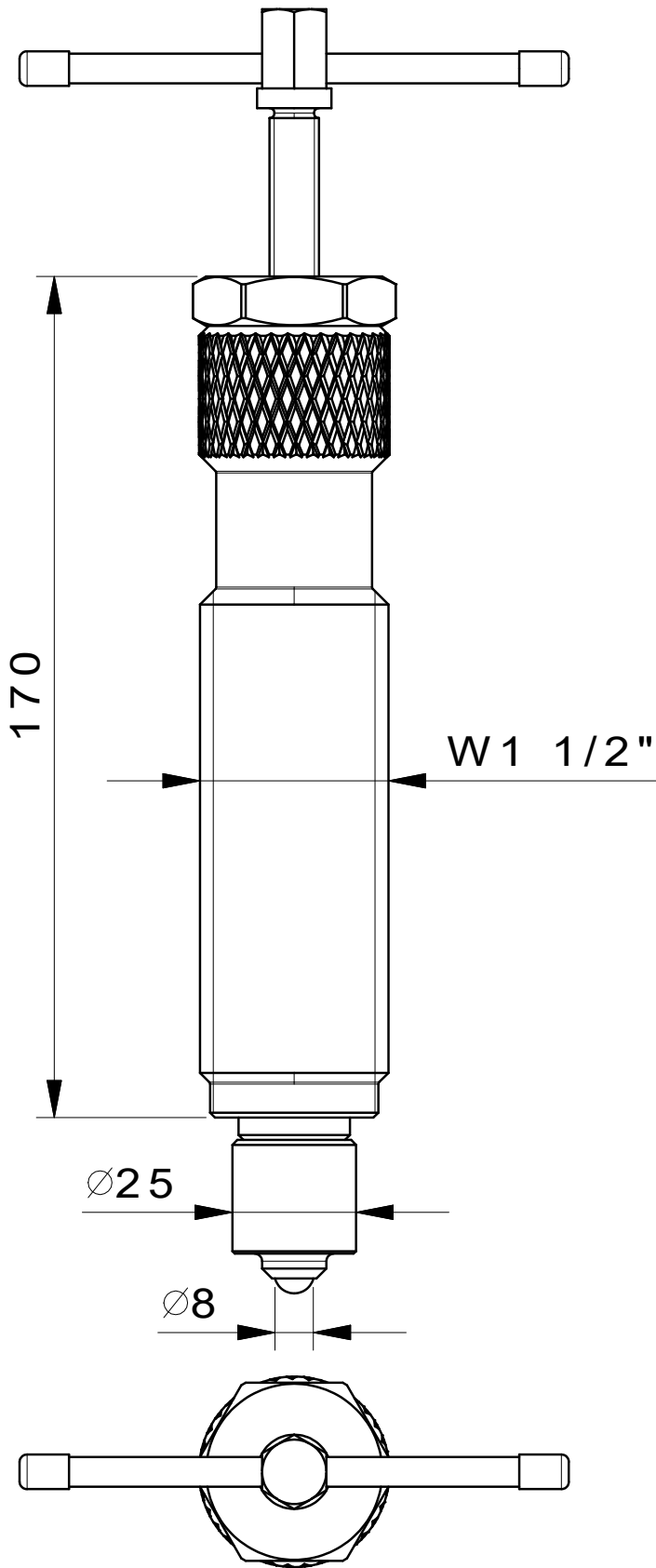

 Kleinbongartz & Kaiser oHG Werkzeugfabrik Hilden - Germany	Dokumentname: 800_Kurze Hydraulikspindel		Toleranz: DIN ISO 2768-m
	Dokumentbeschreibung: Baugruppe		Material: Vergütungsstahl/ heat treatable steel
Erstellt von: Breidenbach	Erstellungsdatum: 25/08/2017		Maßstab: 1:1
Teilbeschreibung: Kurze Hydraulikspindel/ Short hydraulic spindle			Wärmebehandlung / Härte: vergüteter Stahl/ tempered steel
			Oberflächenbehandlung:
Artikelnummer / ZNR.: 800	Dokumentversion: -	Schutzvermerk ISO 16016 beachten	