



Nom du produit

Vis hydraulique courte.





Pour le retrait de roulements, de cames, de disques, etc. particulièrement grippés.

Réf. 801

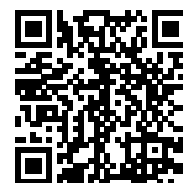
Gammes 800

Code à barre 4021176784446



	Caractéristique technique	Métrique	Impérial
	Filetage	W 1.1/2"-16(55°;16 Gang)	W 1.1/2"-16(55°;16 Gang)
	Course	10 mm	3/8 inch
	Ouverture de clé	19 mm	
max.	Charge maximale admissible	15 t	16.5 US t
 max.	Moment de couple max.	70 Nm	51.5 ft lb
	Poids	1.47 kg	



Technologies



HYDRAULIQUE

Outils d'extraction avec fonction hydraulique.



Pièce de rechange

Réf.	Nom du produit
801-REP	Réparation en usine
801-ERS	Jeu de pièces d'usure
800017	Pièce de pression
612075	Vis
ERS-Oil	Huile hydraulique en vaporisateur

Pièce de rechange de

Réf.	Nom du produit
128-G-6-H15	Arrache-bielettes pendantes de direction hydraulique en forme de cloche
129-3-H	Arrache-rotules avec vis hydraulique courte
129-4-H	Arrache-rotules avec vis hydraulique courte
129-5-H	Arrache-rotules avec vis hydraulique courte
229-3	Arrache-moyeux hydraulique
880-801	Bâti de presse universel pour douilles silencieuses
129-3	Arrache rotules modèles avec levier, pour camions moyens, bus et véhicules de chantier
129-4	Arrache rotules modèles avec levier, pour poids lourds, bus et véhicules de chantier.

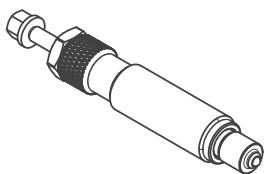
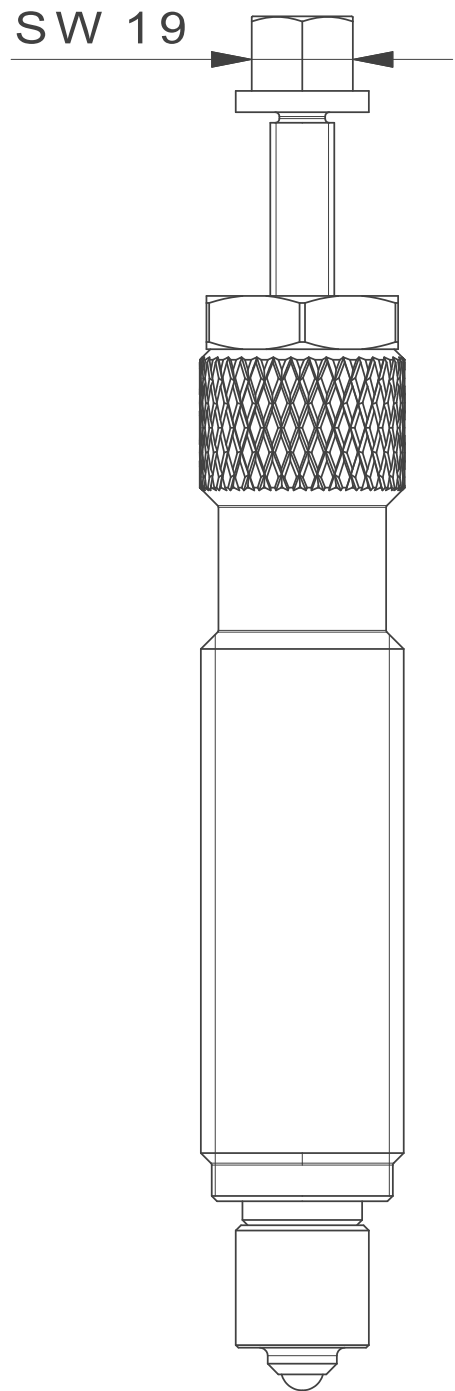
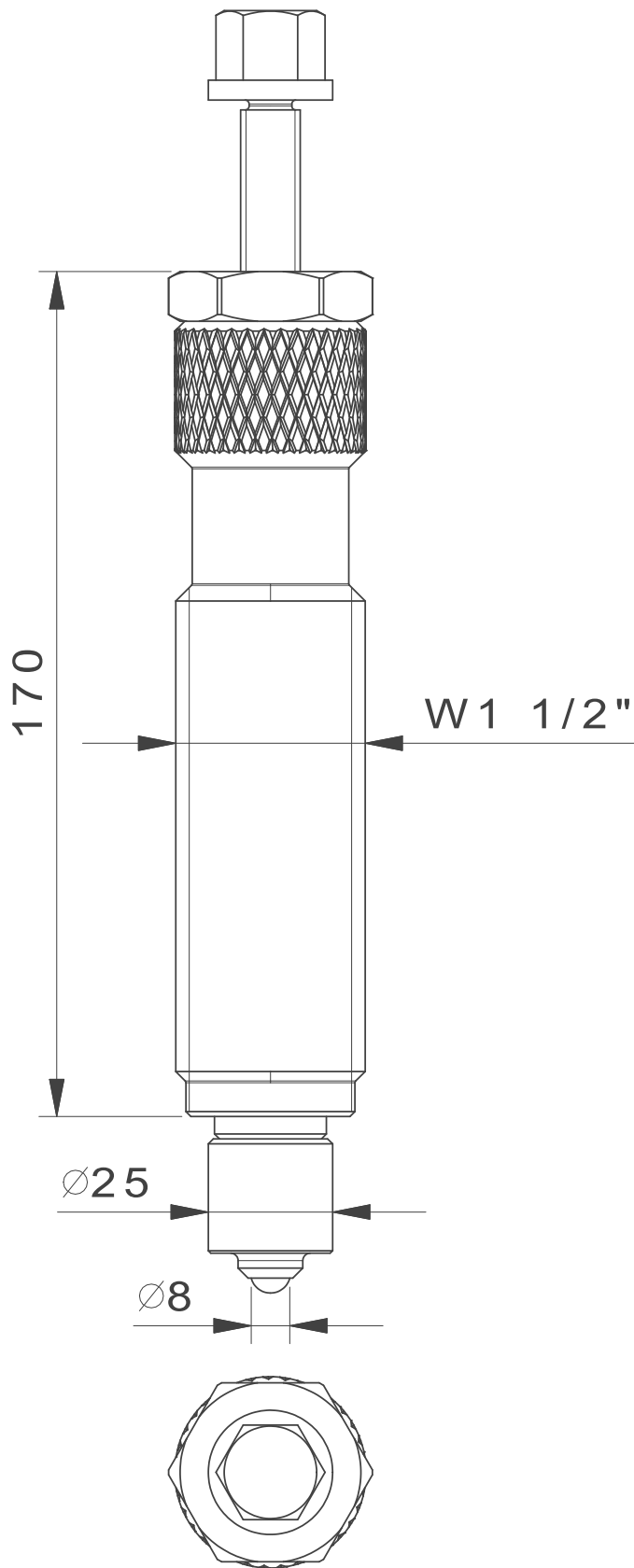

 <p>Kleinbongartz & Kaiser oHG Werkzeugfabrik Hilden - Germany</p>	Dokumentname: 801_Kurze Hydraulikspindel		Toleranz: DIN ISO 2768-m
	Dokumentbeschreibung: Baugruppe		Material: Vergütungsstahl/ heat treatable steel
	Erstellt von: Breidenbach	Erstellungsdatum: 25/08/2017	Maßstab: 1:1
Teilbeschreibung: Kurze Hydraulikspindel/ Short hydraulic spindle		Wärmebehandlung / Härte: vergüteter Stahl/ tempered steel	
Oberflächenbehandlung:		Schutzvermerk ISO 16016 beachten	
Artikelnummer / ZNR.: 801	Dokumentversion: -		