



商品名

油圧スピンドル（長）





特にしっかりとまっているベアリング、歯車、ディスク等のプーリングに。

商品番号 802

シリーズ 800

JANコード 4021176784514



	技術属性	メートル	インペリアル
	ネジ	M40x1,5	M40x1,5
	ハブ	10 mm	3/8 inch
	レンチサイズ	19 mm	
max.	最大許容負荷	20 t	22 US t
 max.	最大トルク	100 Nm	73.5 ft lb
	重量	1.55 kg	



テクノロジー



油圧

油圧機能を使ったプーラー工具



交換部品

商品番号	商品名
802-REP	工場修復
802-ERS	消耗部品セット
800017	プレッシャーピース
612075	スピンドル

は次のものの予備部品です:

商品番号	商品名
880-802	サイレントブッシュ用ユニバーサルプレスフレーム

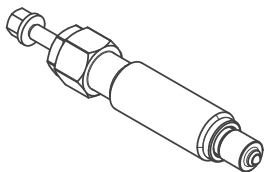
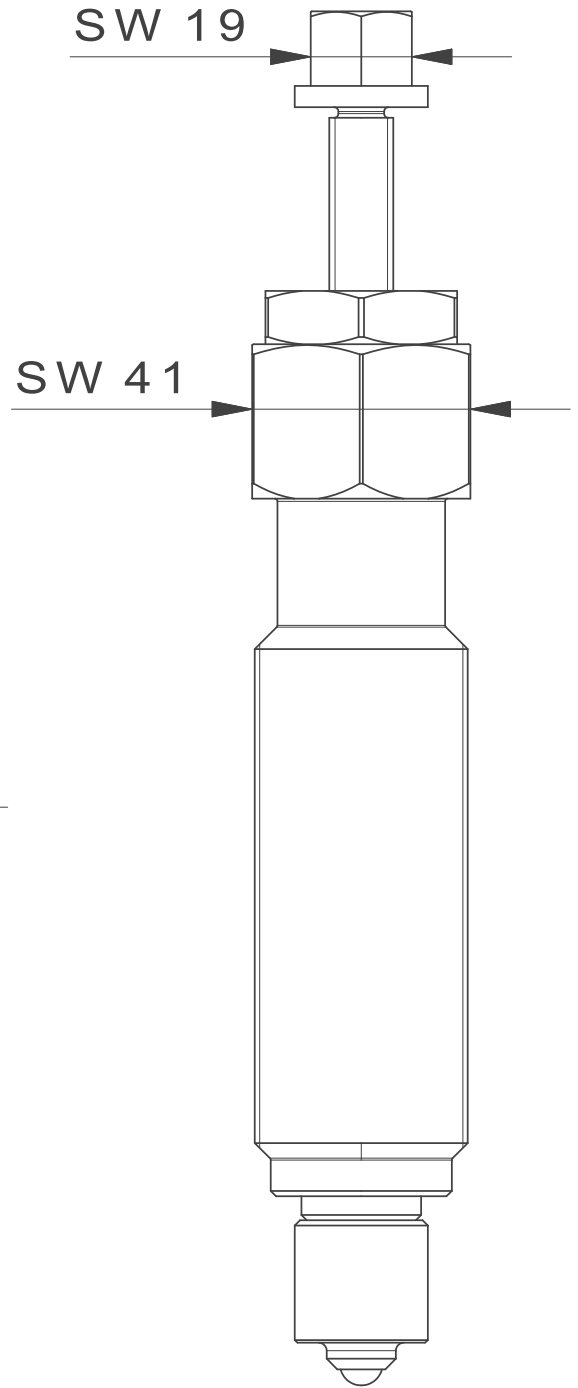
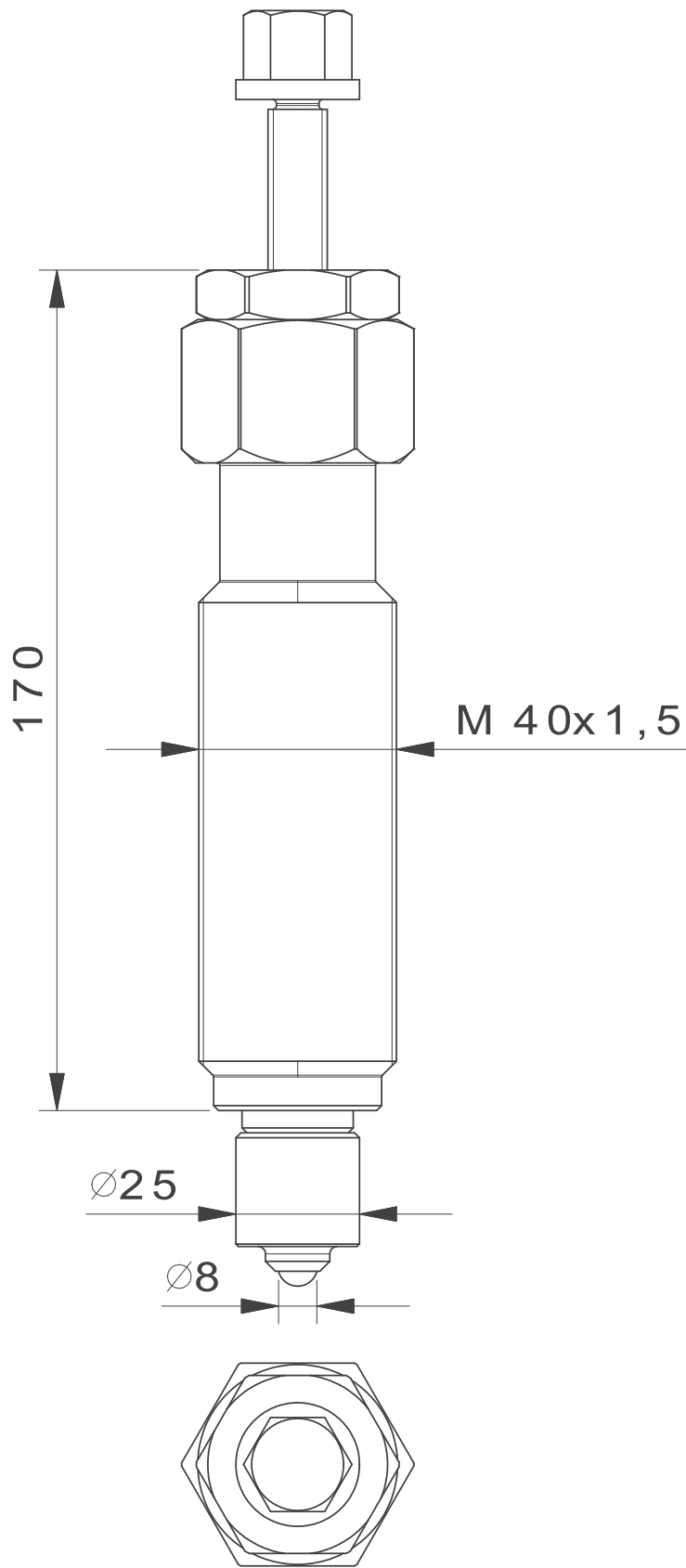

 Kleinbongartz & Kaiser oHG Werkzeugfabrik Hilden - Germany	Dokumentname: 802_Kurze Hydraulikspindel		Toleranz: DIN ISO 2768-m
	Dokumentbeschreibung: Baugruppe		Material: Vergütungsstahl/ heat treatable steel
Erstellt von: Breidenbach	Erstellungsdatum: 25/08/2017		Maßstab: 1:1
Teilbeschreibung: Kurze Hydraulikspindel/ Short hydraulic spindle			Wärmebehandlung / Härte: vergüteter Stahl/ tempered steel
			Oberflächenbehandlung:
Artikelnummer / ZNR.: 802	Dokumentversion: -	Schutzvermerk ISO 16016 beachten	