



商品名

## 商用車とノンステップバス用油圧 ハブプーリング工具



商用車とバスのハブの安全で迅速な取り外し。

商品番号 Y-60-100

シリーズ Y-60-100

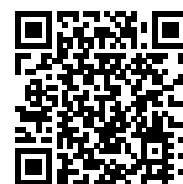
JANコード 4021176356780



技術属性		メートル	インペリアル
 für for	ネジ	M16; M18; M20	M16; M18; M20
	用途	ZF A, B und C-Achsen (Typ AV132)RL 75 E, RL 75 EC ; ZF A, B and C-Axes (type AV132 )RL 75 E, RL 75 EC	ZF A, B und C-Achsen (Typ AV132)RL 75 E, RL 75 EC ; ZF A, B and C-Axes (type AV132 )RL 75 E, RL 75 EC
max.	最大許容負荷	30 t	33 US t
max.	最大圧力	617 bar	617 bar
	重量	37 kg	



必要:



油圧式手動ポンプ  
YHP-321

テクノロジー



油圧  
油圧機能を使ったプーラー工具



## 交換部品

商品番号	商品名
YRH-302	油圧シリンダーラム
Y318-10	ハンドクランク
Y318-12	中央スピンドル

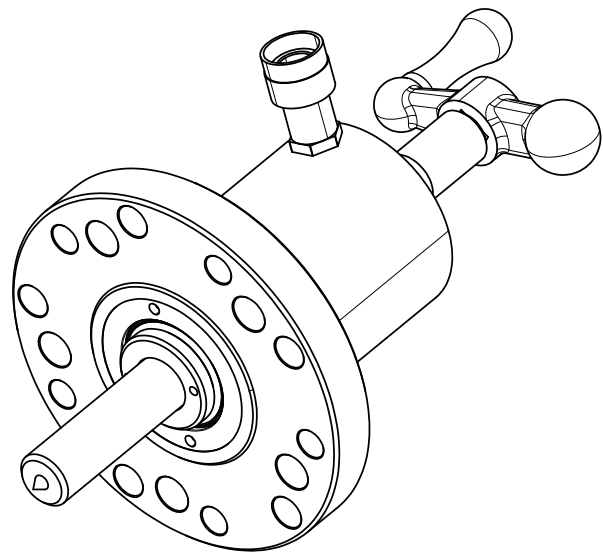
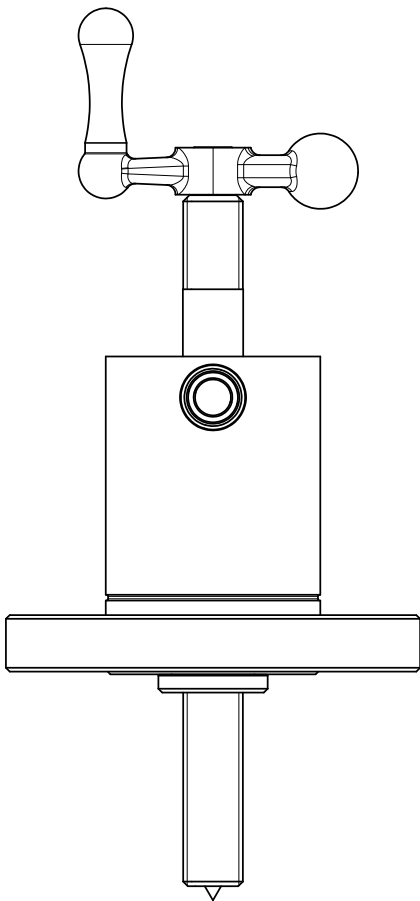
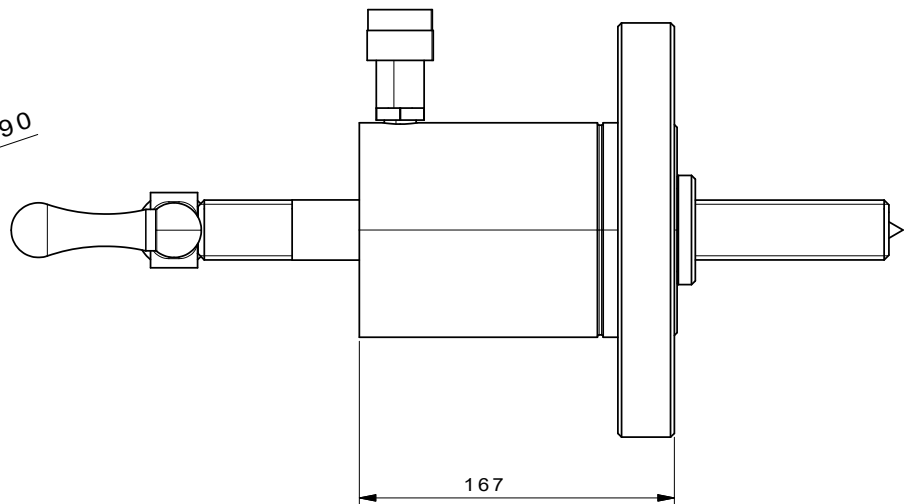
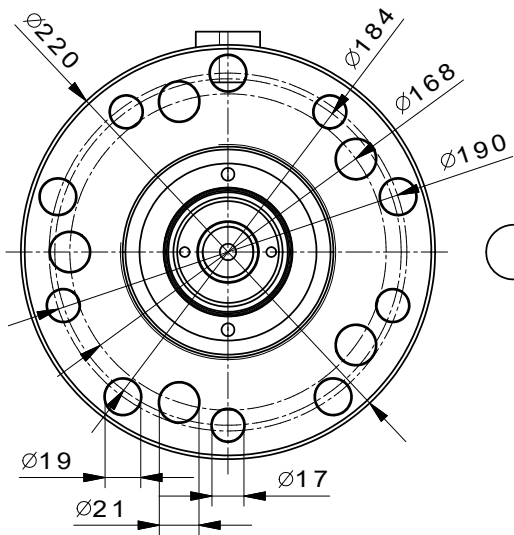

 <b>Kleinbongartz &amp; Kaiser oHG</b> Werkzeugfabrik Hilden - Germany	Dokumentname: Y-60-100_Hydraulisches Abziehwerkzeug	Toleranz: DIN ISO 2768-m
	Dokumentbeschreibung: Baugruppe	Material: Vergütungsstahl/ heat treatable steel
Erstellt von: Breidenbach	Erstellungsdatum: 24/01/2017	Maßstab: 1:2
Teilbeschreibung: Hydraulisches Radnabenabziehwerkzeug/ Hydraulic wheel puller for low-floor bus: MB Citaro, MAN, Neoplan		Wärmebehandlung / Härte: vergüteter Stahl/ tempered steel Oberflächenbehandlung:
Artikelnummer / ZNR.: Y-60-100	Dokumentversion: -	Schutzvermerk ISO 16016 beachten